

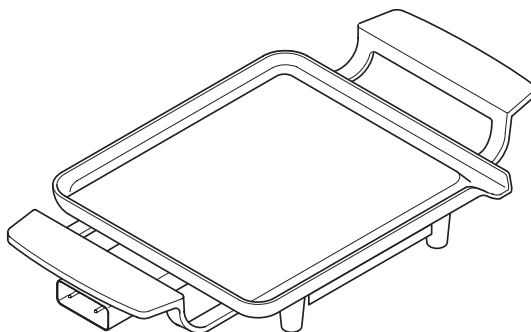

Nederlands	3	Dansk	30
English	7	Norsk	33
Français	11	Suomi	36
Deutsch	15	Português	39
Español	19	Ελληνικά	43
Italiano	23	عربية	50
Svenska	27		

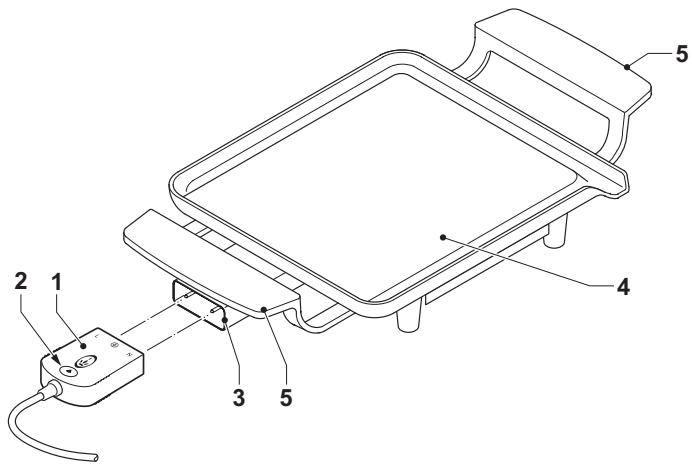



A

## Gefeliciteerd!

U heeft een huishoudelijk apparaat van Princess aangeschaft. Ons doel is om kwaliteitsproducten met een smaakvol ontwerp en tegen een betaalbare prijs te bieden. We hopen dat u gedurende vele jaren plezier zult hebben van dit apparaat.

## Instructies voor gebruik

De instructies voor gebruik zijn verzameld in de bijbehorende sectie. Zorg ervoor dat u vertrouwd bent met de veiligheidsinstructies wanneer u de instructies voor gebruik raadpleegt.

## Veiligheidsinstructies

### Waarschuwing!

- Bij het gebruik van netvoedingapparatuur moeten de basisveiligheidsinstructies altijd in acht worden genomen om het risico van brand, elektrische schok en persoonlijk letsel te verkleinen.
- Gebruik het apparaat niet in de buurt van badkuipen, douches, wastafels of andere voorzieningen die water bevatten.
- Lees voor gebruik de volledige gebruiksaanwijzing zorgvuldig door.
- Het beoogde gebruik is beschreven in deze gebruiksaanwijzing. Het gebruik van accessoires of het uitvoeren van werkzaamheden met dit apparaat die niet in deze gebruiksaanwijzing zijn beschreven, kunnen leiden tot persoonlijk letsel.
- Bewaar deze gebruiksaanwijzing voor toekomstig gebruik.
- Houd altijd toezicht op kinderen om te voorkomen dat ze met het apparaat spelen.
- Het gebruik van dit apparaat door kinderen of personen met een lichamelijke, zintuiglijke, geestelijke of motorische handicap of zonder de benodigde kennis en ervaring kan gevaar veroorzaken. Personen die verantwoordelijk zijn voor hun veiligheid moeten uitdrukkelijke instructies geven of toezicht houden op het gebruik van het apparaat.

## Gebruik

- Wees altijd voorzichtig wanneer u het apparaat gebruikt.
- Pas op voor hete delen. Het oppervlak kan heet worden wanneer het apparaat in gebruik is.
- Gebruik het apparaat niet als u handen nat zijn. Gebruik het apparaat niet als u blootvoets bent.
- Geleid het netsnoer zorgvuldig om ervoor te zorgen dat het niet over de rand van een werkblad hangt. Zorg ervoor dat het netsnoer niet per ongeluk verstrengeld raakt of de oorzaak van een struikeling kan vormen.
- Trek nooit aan het netsnoer om de netstekker van de netvoeding te verwijderen. Houd het netsnoer uit de buurt van warmtebronnen, olie en scherpe randen.
- Verwijder geen onderdeel of accessoire wanneer de netstekker op de netvoeding is aangesloten. Verwijder altijd eerst de netstekker van de netvoeding.
- Indien het netsnoer tijdens gebruik beschadigd raakt, verwijder dan onmiddellijk de netstekker van de netvoeding. Raak het netsnoer niet aan voordat u de netstekker van de netvoeding verwijdert.
- Verwijder de netstekker van de netvoeding wanneer het apparaat niet in gebruik is, voor montage- of demontagewerkzaamheden en voor reinigings- en onderhoudswerkzaamheden.

## Veiligheid van anderen

- Laat kinderen en personen die niet vertrouwd zijn met deze instructies het apparaat niet gebruiken.
- Laat kinderen of dieren niet in de buurt van de werkruimte komen. Laat kinderen of dieren het apparaat of het netsnoer niet aanraken. Nauw toezicht is noodzakelijk wanneer het apparaat wordt gebruikt in de buurt van kinderen.

## Na gebruik

- Verwijder de netstekker van de netvoeding en laat het apparaat afkoelen voordat u het zonder toezicht achterlaat en voordat u onderdelen van het apparaat verwisselt, reinigt of inspecteert.
- Berg het apparaat op een droge plaats op wanneer het niet in gebruik is. Zorg ervoor dat kinderen geen toegang hebben tot opgeborgen apparaten.

## Inspectie en reparaties

- Controleer het apparaat voor gebruik op beschadigde of defecte onderdelen. Inspecteer het apparaat op kapotte onderdelen, beschadigingen aan schakelaars en andere zaken die de werking nadelig kunnen beïnvloeden.
- Gebruik het apparaat niet als een onderdeel beschadigd of defect is.
- Laat beschadigde of defecte onderdelen door een erkend servicecentrum repareren of vervangen.
- Probeer nooit om onderdelen te verwijderen of te vervangen die niet in deze in deze gebruiksaanwijzing zijn beschreven.
- Controleer voor gebruik het netsnoer op slijtage of beschadiging.
- Gebruik het apparaat niet als het netsnoer of de netstekker beschadigd of defect is. Indien het netsnoer of de netstekker beschadigd of defect is, moet het door de fabrikant of een erkend servicecentrum worden vervangen.

## Veiligheidsinstructies voor Table Chef

- Controleer voor gebruik altijd of de netspanning overeenkomt met de spanning op het typeplaatje van het apparaat.
- Sluit het apparaat aan op een geaard stopcontact. Gebruik indien nodig een geaarde verlengkabel met een geschikte diameter (minimaal 3 x 1 mm<sup>2</sup>).
- Installeer voor extra bescherming een reststroomvoorziening (RCD) met een nominale bedrijfsstroom die kleiner is dan of gelijk is aan 30 mA.
- Het apparaat mag niet worden bediend door middel van een externe timer of een apart afstandsbedieningssysteem.

- Zorg ervoor dat er geen water in de pluggen van het netsnoer en het verlengsnoer kan komen.
- Draai het netsnoer en het verlengsnoer altijd volledig uit.
- Gebruik uitsluitend de juiste stekker om het apparaat te bedienen.
- Plaats het apparaat op een stabiel en vlak oppervlak.
- Plaats het apparaat op een hittebestendig en spatvrij oppervlak.
- Plaats het apparaat niet op een kookplaat.
- Zorg ervoor dat er voldoende ruimte rondom het apparaat is voor het ontsnappen van de warmte en voor voldoende ventilatie.
- Zorg ervoor dat het apparaat niet in contact komt met brandbaar materiaal.
- Houd het apparaat uit de buurt van warmtebronnen.
- Zorg ervoor dat de stekker niet in water of andere vloeistoffen valt. Indien de stekker in water of andere vloeistoffen valt, verwijder dan de stekker niet met uw handen. Verwijder onmiddellijk de netstekker uit het stopcontact. Gebruik de stekker niet opnieuw indien de stekker in water of andere vloeistoffen valt.
- Bedek het apparaat niet.
- Gebruik geen houtskool of gelijksoortige brandbare brandstoffen.
- Laat metalen bestek niet in aanraking komen met de grillplaat om schade aan de antiaanbaklaag te voorkomen.
- Pas op voor stoom en spetters bij het plaatsen van voedsel op de hete grillplaat.
- Voorzichtig: Heet vet kan van de grillplaat spetteren.
- Giet geen koud water op de hete grillplaat. Het water zal spetteren en de grillplaat beschadigen.
- Wees altijd voorzichtig wanneer u het apparaat aanraakt. Gebruik ovenhandschoenen indien u het apparaat tijdens of kort na gebruik moet aanraken.
- De grillplaat wordt tijdens gebruik zeer heet. Raak de hete grillplaat niet aan. Raak uitsluitend de handgrepen aan wanneer de grillplaat heet is.
- Zorg ervoor dat uw handen droog zijn voordat u het apparaat aanraakt.

- Verplaats het apparaat niet wanneer het is ingeschakeld of nog heet is. Verwijder de netstekker uit het stopcontact en wacht totdat het apparaat is afgekoeld.
- Gebruik het apparaat niet in de buurt van vogels (bijv. tropische vogels zoals papegaaien). De grillplaat is afgewerkt met een antiaanbaklaag op PTFE-basis. Bij verwarming kan de laag kleine hoeveelheden gassen afgeven die volkomen onschadelijk voor mensen zijn. Het zenuwstelsel van vogels is echter uiterst gevoelig voor deze gassen.

### Beschrijving (fig. A)

Uw 102420 Princess Table Chef is ontworpen voor de volgende toepassingen:

- braden of grillen van voedsel zonder gebruik van vet;
- teppanyaki koken, braden en barbecues.

Het apparaat is voorzien van een grillplaat met een antiaanbaklaag. Het apparaat is uitsluitend geschikt voor gebruik binnenshuis.

1. Stekker
2. Spanningsindicator
3. Stekkeraansluiting
4. Grillplaat
5. Handgreep

### Eerste gebruik

#### Voorbereiding

- Reinig de grillplaat met een vochtige doek.

### Gebruik

#### In- en uitschakelen (fig. A)

- Plaats de stekker (1) in de stekkeraansluiting (3).
- Plaats de netstekker in het stopcontact. De spanningsindicator (2) gaat branden.
- Wacht ongeveer 10 minuten totdat de grillplaat (4) de gewenste temperatuur heeft bereikt.
- Verwijder de netstekker uit het stopcontact om het apparaat uit te schakelen. De spanningsindicator (2) gaat uit.

- Verwijder de stekker (1) uit de stekkeraansluiting (3).

### Aanwijzingen voor optimaal gebruik

- Bereid de ingrediënten.
- Reinig de grillplaat met een vochtige doek of een keukenpapier terwijl de grillplaat lauwwarm is.
- Plaats het apparaat op een stabiel en vlak oppervlak.
- Plaats de stekker in de thermostaat-aansluiting.
- Plaats de netstekker in het stopcontact.
- Wacht ongeveer 10 minuten totdat de grillplaat de gewenste temperatuur heeft bereikt.
- Let op: Kleine stukken grillen of braden beter en sneller dan grote stukken.
- Experimenteer met de gewenste kooktijd om de beste resultaten te verkrijgen.

### Ontdooien

#### Voorzichtig!

Gebruik de verwarmingselementen van het apparaat niet voor het ontdooien van voedsel. Indien u de verwarmingselementen gebruikt voor het ontdooien van voedsel, wordt het voedsel langzaam gekookt in plaats van louter ontdood.

Plaats voor het ontdooien het voedsel op de grillplaat. Zorg ervoor dat de netstekker zich niet in het stopcontact bevindt.

Het ontdooien van voedsel op de grillplaat is aanzienlijk sneller dan het ontdooien van voedsel op bijvoorbeeld een keramisch of plastic bord.

### Reiniging en onderhoud

#### Waarschuwing!

- Verwijder voor reiniging en onderhoud de netstekker uit het stopcontact en wacht totdat het apparaat is afgekoeld.
- Dompel het apparaat voor reiniging niet onder in water of andere vloeistoffen.
- Dompel de stekker niet onder in water of andere vloeistoffen.

**Voorzichtig!**

- Gebruik geen bijtende of schurende reinigingsmiddelen om het apparaat te reinigen.
- Gebruik geen scherpe voorwerpen om het apparaat te reinigen.
- Controleer het apparaat regelmatig op mogelijke schade.
- Reinig het apparaat na ieder gebruik:
  - Verwijder eventuele resten met keukenpapier.
  - Reinig het apparaat in sop of in de vaatwasser. Droog de stekeraansluiting grondig.
  - Reinig de grillplaat in sop of in de vaatwasser. Droog de stekeraansluiting grondig.
  - Reinig de stekker met een vochtige doek. Droog de stekker grondig.
- Berg het apparaat op op een droge plaats, buiten bereik van kinderen.

**Disclaimer**

Wijzigingen voorbehouden; specificaties kunnen zonder opgave van redenen worden gewijzigd.

## Congratulations!

You have purchased a Princess household appliance. Our aim is to provide quality products with a tasteful design and at an affordable price. We hope that you will enjoy this appliance for many years.

## Instructions for use

The instructions for use have been collected in the corresponding section. Be familiar with the safety instructions when you consult the instructions for use.

## Safety instructions

### Warning!

- When using mains-powered appliances, basic safety instructions must always be followed to reduce the risk of fire, electric shock and personal injury.
- Do not use the appliance near bathtubs, showers, basins or other vessels containing water.
- Read the entire manual carefully before use.
- The intended use is described in this manual. The use of any accessory or the performance of any operation with this appliance other than recommended can cause a risk of personal injury.
- Keep this manual for future reference.
- Children should be supervised to ensure that they do not play with the appliance.
- The use of this appliance by children or persons with a physical, sensory, mental or motorial disability, or lack of experience and knowledge can give cause to hazards. Persons responsible for their safety should give explicit instructions or supervise the use of the appliance.

### Use

- Always be careful when using the appliance.
- Beware of hot parts. The surface can become hot when the appliance is operating.
- Do not operate the appliance if your hands are wet. Do not operate the appliance if you are barefoot.

- Carefully guide the mains cable to make sure that it does not hang over the edge of a worktop and cannot be caught accidentally or tripped over.
- Never pull the mains cable to disconnect the mains plug from the mains. Keep the mains cable away from heat, oil and sharp edges.
- Do not remove any part or accessory when the mains plug is connected to the mains. Always first disconnect the mains plug from the mains.
- If the mains cable becomes damaged during use, immediately disconnect the mains plug from the mains. Do not touch the mains cable before disconnecting the mains plug from the mains.
- Disconnect the mains plug from the mains when the appliance is not in use, before assembly or disassembly and before cleaning and maintenance.

### Safety of others

- Do not allow children or any person unfamiliar with these instructions to use the appliance.
- Do not allow children or animals to come near the work area. Do not allow children or animals to touch the appliance or mains cable. Close supervision is necessary when the appliance is used near children.

### After use

- Disconnect the mains plug from the mains and let the appliance cool down before leaving it unattended and before replacing, cleaning or inspecting any parts of the appliance.
- Store the appliance in a dry place when not in use. Make sure that children do not have access to stored appliances.

### Inspection and repairs

- Before use, check the appliance for damaged or defective parts. Inspect the appliance for breakage of parts, damage to switches and other conditions that can affect the operation.
- Do not use the appliance if any part is damaged or defective.
- Have any damaged or defective part repaired or replaced by an authorised repair agent.

- Never attempt to remove or replace any parts other than those specified in this manual.
- Before use, check the mains cable for wear or damage.
- Do not use the appliance if the mains cable or mains plug is damaged or defective. If the mains cable or mains plug is damaged or defective, it must be replaced by the manufacturer or an authorised repair agent.
- Do not cover the appliance.
- Do not use charcoal or similar combustible fuels.
- Do not let metal cutlery touch the grill plate to prevent damage to the non-stick coating.
- Beware of steam and splashes when putting food on the hot grill plate.
- Caution: Hot grease can splash from the grill plate.
- Do not pour cold water onto the hot grill plate. The water will splash and damage the grill plate.

### Safety instructions for Table Chef

- Before use, always check that the mains voltage is the same as the voltage on the rating plate of the appliance.
- Connect the appliance to an earthed wall socket. If necessary, use an earthed extension cable of a suitable diameter (at least 3 x 1 mm<sup>2</sup>).
- For additional protection, install a residual current device (RCD) with a rated residual operating current that does not exceed 30 mA.
- The appliance is not intended to be operated by means of an external timer or separate remote-control system.
- Make sure that water cannot enter the contact plugs of the mains cable and the extension cable.
- Always fully unwind the mains cable and the extension cable.
- Only use the appropriate connector to operate the appliance.
- Place the appliance on a stable and flat surface.
- Place the appliance on a heat-resistant and splash-proof surface.
- Do not place the appliance on a hob.
- Make sure that there is sufficient space around the appliance to allow heat to escape and provide sufficient ventilation.
- Make sure that the appliance does not come into contact with flammable material.
- Keep the appliance away from heat sources.
- Make sure that the connector does not fall into water or other liquids. If the connector falls into water or other liquids, do not remove the connector with your hands. Immediately remove the mains plug from the wall socket. If the connector falls into water or other liquids, do not use the connector again.
- Always be careful when touching the appliance. Use oven gloves if you need to touch the appliance during or shortly after use.
- The grill plate becomes very hot during use. Do not touch the hot grill plate. Only touch the handgrips when the grill plate is hot.
- Make sure that your hands are dry before touching the appliance.
- Do not move the appliance while it is switched on or is still hot. Remove the mains plug from the wall socket and wait until the appliance has cooled down.
- Do not use the appliance near birds (e.g. tropical birds such as parrots). The grill plate is finished with a non-stick coating based on PTFE. Upon heating, the coating may release small amounts of gases which are fully harmless for people. However, the nervous systems of birds are extremely sensitive to these gases.

### U.K. Wiring instructions

The wires in the mains lead are coloured in accordance with the following code:

BLUE	<b>NEUTRAL</b>
BROWN	<b>LIVE</b>
GREEN/YELLOW	<b>EARTH</b>

As the colours of the wire in the mains lead of this appliance may not correspond with the colour markings identifying the terminals on your plug, proceed as follows:

The wire which is coloured BLUE must be connected to the terminal which is marked with the letter N or coloured black.



The wire which is coloured BROWN must be connected to the terminal which is marked with the letter L or coloured red.

The wire which is coloured GREEN/YELLOW must be connected to the terminal which is marked with the letter E or (  ) and is coloured GREEN or GREEN/YELLOW.

If a 13Amp (BS1363) plug is used, a 13Amp (BS1362) fuse must be fitted, or if any other type of plug is used, a 13Amp fuse must be fitted, either in the plug or adaptor, or on the distribution board.

**Warning!** This appliance must be earthed.

### Description (fig. A)

Your 102420 Princess Table Chef has been designed for the following applications:

- frying or grilling food without using fat;
- Teppanyaki cooking, frying, and barbecues.

The appliance is equipped with a grill plate with a non-stick coating. The appliance is suitable for indoor use only.

1. Connector
2. Power indicator
3. Connector socket
4. Grill plate
5. Handgrip

### Initial use

#### Preparation

- Clean the grill plate with a damp cloth.

### Use

#### Switching on and off (fig. A)

- Insert the connector (1) into the connector socket (3).
- Insert the mains plug into the wall socket. The power indicator (2) comes on.
- Wait for approximately 10 minutes until the grill plate (4) has reached the required temperature.
- To switch off the appliance, remove the mains plug from the wall socket. The power indicator (2) goes off.

- Remove the connector (1) from the connector socket (3).

### Hints for optimum use

- Prepare the ingredients.
- Clean the grill plate with a damp cloth or a paper towel while the grill plate is lukewarm.
- Place the appliance on a stable and flat surface.
- Insert the connector into the connector socket.
- Insert the mains plug into the wall socket.
- Wait for approximately 10 minutes until the grill plate has reached the required temperature.
- Note: Small pieces will grill or fry better and more quickly than large pieces.
- Experiment with the required cooking time to achieve the best results.

### Defrosting

#### Caution!

Do not use the heating elements of the appliance for defrosting food. If you use the heating elements for defrosting food, the food is slowly cooked instead of merely defrosted.

In order to defrost food, put the food on the grill plate. Make sure that the mains plug is not inserted into the wall socket.

Defrosting food on the grill plate is considerably faster than defrosting food on, for example, a ceramic or plastic dish.

### Cleaning and maintenance

#### Warning!

- Before cleaning or maintenance, remove the mains plug from the wall socket and wait until the appliance has cooled down.
- Do not immerse the appliance in water or any other liquids for cleaning.
- Do not immerse the connector in water or other liquids.

#### Caution!

- Do not use aggressive or abrasive cleaning agents to clean the appliance.
- Do not use sharp objects to clean the appliance.

- 
- Regularly check the appliance for possible damage.
  - Clean the appliance after each use:
    - Remove any residues with a paper towel.
    - Clean the appliance in soapy water or in the dishwasher. Thoroughly dry the connector socket.
    - Clean the grill plate in soapy water or in the dishwasher. Thoroughly dry the connector socket.
    - Clean the connector with a damp cloth. Thoroughly dry the connector.
  - Store the appliance in a dry place, out of the reach of children.

### Disclaimer

Subject to change; specifications can be changed without further notice.

## Félicitations!

Vous avez acheté un appareil domestique Princess. Nous souhaitons vous proposer des produits de qualité associant un design raffiné et des prix accessibles. Nous espérons que vous profiterez longtemps de cet appareil.

## Instructions d'utilisation

Les instructions d'utilisation ont été réunies dans la section correspondante. Familiarisez-vous avec les instructions de sécurité lorsque vous consultez les instructions d'utilisation

## Instructions de sécurité

### Avertissement !

- Si vous utilisez un appareil électrique, respectez les instructions de sécurité élémentaires afin de réduire les risques d'incendie, d'électrocution et de blessures.
- N'utilisez pas l'appareil à proximité d'une baignoire, d'une douche, d'un lavabo ou d'autres récipients contenant de l'eau.
- Lisez avec soin le manuel complet avant utilisation.
- Le présent manuel décrit l'utilisation prévue de l'appareil. L'emploi de tout accessoire ou la réalisation de toute opération avec cet appareil autres que ceux recommandés est une source potentielle de blessures.
- Conservez ce manuel pour référence future.
- Les enfants doivent toujours être surveillés pour s'assurer qu'ils ne jouent pas avec l'appareil.
- L'emploi de cet appareil par des enfants ou des personnes présentant un handicap physique, sensoriel, mental ou moteur voire ne disposant pas des connaissances et de l'expérience nécessaires est potentiellement dangereux. Les personnes responsables de leur sécurité doivent leur fournir des instructions explicites voire les surveiller pour utiliser l'appareil.

### Utilisation

- Faites attention en utilisant l'appareil.
- Attention aux pièces chaudes. La surface peut devenir chaude lorsque l'appareil fonctionne.

- N'utilisez pas l'appareil avec les mains mouillées. N'employez pas l'appareil si vous êtes pieds nus.
- Guidez avec soin le cordon d'alimentation pour vous assurer qu'il ne pend pas sur le bord d'un plan de travail et qu'il ne peut pas être happé ou faire trébucher quelqu'un accidentellement.
- Ne tirez jamais sur le cordon d'alimentation pour débrancher la fiche secteur du secteur. Maintenez le cordon d'alimentation à l'écart de la chaleur, de l'huile et des bords tranchants.
- Ne retirez aucune pièce ou accessoire lorsque la fiche secteur est branchée sur le secteur. Débranchez toujours d'abord la fiche secteur du secteur
- Si le cordon d'alimentation est endommagé pendant l'utilisation, débranchez immédiatement la fiche secteur du secteur. Ne touchez pas le cordon d'alimentation avant d'avoir débranché la fiche secteur du secteur.
- Débranchez la fiche secteur du secteur lorsque l'appareil n'est pas utilisé, avant le montage ou le démontage de même qu'avant le nettoyage ou l'entretien.

### Sécurité des tiers

- Ne laissez jamais aucun enfant ou aucune personne non familiarisée avec ces instructions utiliser cet appareil.
- Ne laissez aucun enfant ou animal s'approcher de la zone de travail. Ne laissez aucun enfant ou animal toucher l'appareil ou le cordon d'alimentation. Redoublez de vigilance lorsque l'appareil est utilisé à proximité d'enfants.

### Après utilisation

- Débranchez la fiche secteur du secteur et laissez l'appareil refroidir avant de le laisser sans surveillance et avant de remplacer, de nettoyer ou d'inspecter l'une quelconque de ses pièces.
- Rangez l'appareil dans un endroit sec lorsqu'il n'est pas utilisé. Assurez-vous que les enfants ne puissent pas accéder aux appareils rangés.

## Inspection et réparations

- Avant d'utiliser l'appareil, vérifiez qu'il n'est pas endommagé et qu'aucune pièce n'est défectueuse. Vérifiez si l'appareil présente des pièces cassées, des boutons endommagés ou d'autres dégâts susceptibles d'affecter son fonctionnement.
- N'utilisez pas l'appareil si une pièce est endommagée ou défectueuse.
- Faites réparer ou remplacer toute pièce endommagée ou défectueuse par un réparateur agréé.
- N'essayez jamais d'enlever ou de changer des pièces autres que celles spécifiées dans ce manuel.
- Avant utilisation, vérifiez si le cordon d'alimentation est usé ou endommagé.
- N'utilisez pas l'appareil si le cordon d'alimentation ou la fiche secteur est endommagé ou défectueux. Si le cordon d'alimentation ou la fiche secteur est endommagé ou défectueux, il doit être remplacé par le fabricant ou par un réparateur agréé.
- Placez l'appareil sur une surface résistante à la chaleur et aux projections.
- Ne placez pas l'appareil sur une plaque de cuisson.
- Assurez-vous que l'appareil dispose d'un dégagement suffisant pour que la chaleur se dissipe tout en assurant une ventilation satisfaisante.
- Assurez-vous que l'appareil n'entre en contact avec aucune matière inflammable.
- Maintenez l'appareil à l'écart des sources de chaleur.
- Assurez-vous que le connecteur ne tombe pas dans l'eau ou d'autres liquides. Si le connecteur tombe dans l'eau ou d'autres liquides, ne retirez pas le connecteur avec vos mains. Débranchez immédiatement la fiche secteur de la prise murale. Si le connecteur tombe dans l'eau ou d'autres liquides, n'utilisez pas le connecteur à nouveau.
- Ne couvrez pas l'appareil.
- N'utilisez pas de charbon ou des combustibles similaires.
- Ne laissez pas les ustensiles métalliques toucher la plaque de grill afin d'éviter d'endommager le revêtement antiadhésif.

## Instructions de sécurité pour le Table Chef

- Avant toute utilisation, vérifiez que la tension du secteur correspond à celle indiquée sur la plaque signalétique de l'appareil.
- Connectez l'appareil à une prise murale mise à la terre. Si nécessaire, vous pouvez utiliser une rallonge d'un diamètre adapté (au moins 3 x 1 mm<sup>2</sup>).
- Pour maximiser la protection, installez un dispositif de courant résiduel (RCD) présentant une intensité de service résiduelle nominale inférieure ou égale à 30 mA.
- L'appareil n'est pas conçu pour être utilisé avec une minuterie externe ou un système de télécommande séparé.
- Assurez-vous que l'eau ne peut pas s'infiltrer dans les contacts de prise du cordon d'alimentation et de la rallonge.
- Déroulez toujours complètement le cordon d'alimentation et la rallonge.
- Utilisez uniquement le connecteur approprié pour faire fonctionner l'appareil.
- Placez l'appareil sur une surface plane et stable.
- Attention à la vapeur et aux éclaboussures en plaçant les aliments sur la plaque de grill.
- Attention : La plaque de grill peut projeter des éclaboussures de graisse chaude.
- Ne versez pas d'eau froide sur la plaque de grill chaude. Des éclaboussures d'eau sont possibles et la plaque de grill peut s'endommager.
- Faites attention en touchant l'appareil. Utilisez des gants de cuisine si vous devez toucher l'appareil pendant ou juste après l'utilisation.
- La plaque de grill devient très chaude pendant l'utilisation. Ne touchez pas la plaque de grill chaude. Touchez seulement les poignées si la plaque de grill est chaude.
- Assurez-vous d'avoir les mains sèches avant de toucher l'appareil.
- Ne déplacez pas l'appareil s'il est sous tension ou encore chaud. Retirez la fiche secteur de la prise murale et attendez que l'appareil refroidisse.

- N'utilisez pas l'appareil à proximité des oiseaux (par ex. les oiseaux tropicaux comme les perroquets). La plaque de grill bénéficie d'une finition avec un revêtement anti-adhésif en PTFE. En chauffant, le revêtement peut diffuser d'infimes quantités de gaz parfaitement inoffensives pour les personnes. Toutefois, le système nerveux des oiseaux est extrêmement sensible à ces gaz.

### Description (fig. A)

Votre Table Chef Princess 102420 a été conçu pour les applications suivantes :

- frire ou griller les aliments sans utiliser de graisse ;
- cuisson, friture et barbecues teppanyaki.

L'appareil comporte une plaque de grill dotée d'un revêtement antiadhésif. L'appareil est réservé à un usage à l'intérieur.

1. Connecteur
2. Voyant d'alimentation
3. Prise de connecteur
4. Plaque de grill
5. Poignée

### Utilisation initiale

#### Préparation

- Nettoyez la plaque de grill avec un chiffon humide.

### Utilisation

#### Mise en marche et arrêt (fig. A)

- Insérez le connecteur (1) dans la prise de connecteur (3).
- Insérez la fiche secteur dans la prise murale. Le témoin d'alimentation (2) s'allume.
- Attendez environ 10 minutes pour que la plaque de grill (4) atteigne la température requise.
- Pour arrêter l'appareil, retirez la fiche secteur de la prise murale. Le témoin d'alimentation (2) s'éteint.
- Retirez le connecteur (1) de la prise de connecteur (3).

### Conseils pour une utilisation optimale

- Préparez les ingrédients.
- Nettoyez la plaque de grill encore tiède avec une serviette en papier ou un chiffon humide.
- Placez l'appareil sur une surface plane et stable.
- Insérez le connecteur dans la prise de connecteur.
- Insérez la fiche secteur dans la prise murale.
- Attendez environ 10 minutes pour que la plaque de grill atteigne la température requise.
- Remarque : les petites portions sont plus faciles et plus rapides à griller ou à frire que celles plus grandes.
- Expérimentez avec différentes durées de cuisson pour obtenir les meilleurs résultats.

### Décongélation

#### Attention !

N'utilisez pas les éléments chauffants de l'appareil pour décongeler de la nourriture. Si vous utilisez les éléments chauffants pour décongeler de la nourriture, elle cuit en fait lentement au lieu de simplement se décongeler.

Pour décongeler la nourriture, placez-la sur la plaque de grill. Assurez-vous que la fiche secteur n'est pas branchée dans la prise murale. La décongélation de la nourriture sur la plaque de grill est considérablement plus rapide que, par exemple, dans un plat en plastique ou en céramique.

### Nettoyage et entretien

#### Avertissement !

- Avant le nettoyage ou l'entretien, retirez la fiche secteur de la prise murale et attendez que l'appareil refroidisse.
- Ne plongez pas l'appareil dans l'eau ou autres liquides pour le nettoyer.
- Ne plongez pas le connecteur dans l'eau ou autres liquides.

**Attention !**

- N'utilisez pas de produits de nettoyage agressifs ou abrasifs pour nettoyer l'appareil.
- Ne nettoyez pas l'appareil avec des objets coupants.
- Contrôlez régulièrement les éventuels dommages sur l'appareil.
- Nettoyez l'appareil après chaque utilisation :
  - Éliminez tous les résidus avec une serviette en papier.
  - Nettoyez l'appareil à l'eau savonneuse ou au lave-vaisselle. Séchez soigneusement la prise de connecteur.
  - Nettoyez la plaque de grill à l'eau savonneuse ou au lave-vaisselle. Séchez soigneusement la prise de connecteur.
  - Nettoyez le connecteur avec un chiffon humide. Séchez soigneusement le connecteur.
- Rangez l'appareil dans un endroit sec, hors de portée des enfants.

**Clause de non responsabilité**

Sous réserve de modifications ; les spécifications peuvent être modifiées sans préavis.

## Herzlichen Glückwunsch!

Sie haben ein Princess Haushaltsgerät erworben. Unser Ziel ist es, Qualitätsprodukte mit einem geschmackvollen Design zu einem erschwinglichen Preis anzubieten. Wir hoffen, dass Sie viele Jahre Gefallen an diesem Gerät finden.

## Bedienungsanleitung

Die Bedienungsanleitung wurde im entsprechenden Abschnitt zusammengestellt. Machen Sie sich mit den Sicherheitsanweisungen vertraut, wenn Sie die Bedienungsanleitung lesen.

## Sicherheitsanweisungen

### Achtung!

- Beim Gebrauch von netzbetriebenen Geräten müssen stets die grundsätzlichen Sicherheitsanweisungen befolgt werden, um die Gefahr von Bränden, Stromschlägen und Personenverletzungen zu verringern.
- Verwenden Sie das Gerät nicht in der Nähe von Badewannen, Duschen, Bassins oder anderen Wasserbehältern.
- Lesen Sie das gesamte Handbuch vor dem Gebrauch sorgfältig durch.
- Der bestimmungsgemäße Gebrauch ist in diesem Handbuch beschrieben. Der Gebrauch von nicht empfohlenem Zubehör oder das Ausführen von anderen als den für dieses Gerät empfohlenen Arbeiten kann gefährlich sein und zu Personenverletzungen führen.
- Bewahren Sie dieses Handbuch zur künftigen Bezugnahme auf.
- Kinder müssen stets beaufsichtigt werden, um sicherzustellen, dass sie nicht mit dem Gerät spielen.
- Die Benutzung des Geräts durch Kinder oder durch Personen mit eingeschränkter körperlicher, sensorischer, geistiger oder motorischer Fähigkeiten oder ohne das erforderliche Wissen und die nötige Erfahrung kann gefährlich sein!  
Die für die Sicherheit verantwortlichen Personen müssen klare Anweisungen

geben oder den Gebrauch des Geräts beaufsichtigen.

## Gebrauch

- Gehen Sie beim Gebrauch des Geräts stets vorsichtig vor.
- Vorsicht vor heißen Teilen. Wenn das Gerät in Betrieb ist, kann die Oberfläche heiß werden.
- Betreiben Sie das Gerät nicht mit nassen Händen. Betreiben Sie das Gerät nicht barfuß.
- Führen Sie das Netzkabel vorsichtig, um sicherzustellen, dass es nicht an der Kante einer Arbeitsplatte hängen bleibt und nicht versehentlich daran gezogen oder darüber gestolpert wird.
- Ziehen Sie niemals am Netzkabel, um den Netzstecker aus der Steckdose zu ziehen. Halten Sie das Netzkabel von Hitzequellen, Öl und scharfen Kanten fern.
- Entfernen Sie kein Teil und kein Zubehör, solange der Netzstecker noch mit der Netzsteckdose verbunden ist. Ziehen Sie stets zunächst den Netzstecker aus der Netzsteckdose.
- Wird das Netzkabel beim Gebrauch beschädigt, ziehen Sie sofort den Netzstecker aus der Netzsteckdose. Berühren Sie das Netzkabel nicht, solange der Netzstecker noch nicht aus der Steckdose gezogen wurde.
- Ziehen Sie den Netzstecker aus der Steckdose, wenn das Gerät nicht gebraucht wird, sowie vor der Zerlegung bzw. dem Zusammenbau und vor der Reinigung und Wartung.

## Sicherheit Anderer

- Lassen Sie das Gerät nicht von Kindern oder anderen Personen benutzen, die mit dieser Bedienungsanleitung nicht vertraut sind.
- Lassen Sie keine Kinder oder Tiere in die Nähe des Arbeitsbereichs kommen. Lassen Sie keine Kinder oder Tiere das Gerät oder das Netzkabel berühren. Wird das Gerät in der Nähe von Kindern verwendet, ist eine strenge Aufsicht erforderlich.

## Nach dem Gebrauch

- Ziehen Sie den Netzstecker aus der Steckdose und lassen Sie das Gerät abkühlen, bevor Sie es unbeaufsichtigt zurücklassen oder bevor Sie Teile des Geräts austauschen, reinigen oder überprüfen.
- Bewahren Sie das Gerät bei Nichtgebrauch an einem trockenen Ort auf. Vergewissern Sie sich, dass Kinder keinen Zugang zu den aufbewahrten Geräten haben.

## Überprüfung und Reparaturen

- Prüfen Sie das Gerät vor dem Gebrauch auf beschädigte oder defekte Teile. Überprüfen Sie das Gerät auf gebrochene Teile, Schäden an den Schaltern und auf andere Zustände, die den Betrieb beeinträchtigen können.
- Verwenden Sie das Gerät nicht, wenn ein Teil beschädigt oder defekt ist.
- Lassen Sie ein beschädigtes oder defektes Teil von einem autorisierten Reparaturbetrieb reparieren oder austauschen.
- Versuchen Sie niemals, andere als in diesem Handbuch angegebene Teile zu entfernen oder auszutauschen.
- Prüfen Sie das Netzkabel vor dem Gebrauch auf Verschleiß und Beschädigung.
- Verwenden Sie das Gerät nicht, wenn das Netzkabel oder der Netzstecker beschädigt oder defekt ist. Ist das Netzkabel oder der Netzstecker beschädigt oder defekt, muss das Teil vom Hersteller oder einem autorisierten Reparaturbetrieb ausgetauscht werden.

## Sicherheitsanweisungen für den Table Chef

- Überprüfen Sie vor dem Gebrauch stets, dass die Netzspannung mit der Spannung auf dem Typenschild des Geräts übereinstimmt.
- Schließen Sie das Gerät an eine geerdete Wandsteckdose an. Verwenden Sie nötigenfalls ein geerdetes Verlängerungskabel mit einem geeigneten Durchmesser (mindestens 3 x 1 mm<sup>2</sup>).
- Lassen Sie als zusätzliche Schutzmaßnahme einen Fehlerstromschutzschalter

(FI-Schutzschalter) installieren, der einen Nenn-Fehlerstrom von 30 mA nicht überschreitet.

- Das Gerät ist nicht dafür ausgelegt, von einer externen Zeitschaltuhr oder einem Fernsteuersystem betrieben zu werden.
- Stellen Sie sicher, dass kein Wasser in die Steckkontakte des Netzkabels und in das Verlängerungskabel eindringen kann.
- Wickeln Sie das Netzkabel und das Verlängerungskabel stets vollständig ab.
- Verwenden Sie nur den entsprechenden Stecker, um das Gerät zu betreiben.
- Stellen Sie das Gerät auf eine stabile, flache Oberfläche.
- Stellen Sie das Gerät auf eine hitzebeständige und spritzgeschützte Oberfläche.
- Stellen Sie das Gerät nicht auf ein Kochfeld.
- Stellen Sie sicher, dass rund um das Gerät ausreichend Platz vorhanden ist, damit die Wärme entweichen kann und eine ausreichende Belüftung gewährleistet ist.
- Stellen Sie sicher, dass das Gerät nicht mit entzündlichem Material in Berührung kommt.
- Halten Sie das Gerät von Wärmequellen fern.
- Stellen Sie sicher, dass der Stecker nicht in Wasser oder andere Flüssigkeiten hineinfallen kann. Falls der Stecker in Wasser oder andere Flüssigkeiten hineinfällt, nehmen Sie den Stecker nicht mit den Händen heraus. Ziehen Sie sofort den Netzstecker aus der Wandsteckdose. Falls der Stecker in Wasser oder andere Flüssigkeiten hineinfällt, darf der Stecker nicht mehr verwendet werden.
- Decken Sie das Gerät nicht ab.
- Verwenden Sie keine Holzkohle oder ähnliche Brennstoffe.
- Verwenden Sie kein Metallbesteck, um Schäden an der Antihafbeschichtung zu vermeiden.
- Nehmen Sie sich vor Dampf oder Spritzern in Acht, wenn Sie Lebensmittel auf die heiße Grillplatte legen.
- Vorsicht: Heißes Fett kann von der Grillplatte spritzen.
- Gießen Sie kein kaltes Wasser auf die heiße Grillplatte. Das Wasser erzeugt Spritzer und beschädigt die Grillplatte.



- Gehen Sie beim Berühren des Geräts stets vorsichtig vor. Verwenden Sie Handschuhe, wenn Sie das Gerät während oder kurz nach dem Gebrauch berühren müssen.
- Die Grillplatte wird beim Gebrauch sehr heiß. Die heiße Grillplatte nicht berühren! Fassen Sie nur die Handgriffe an, wenn die Grillplatte heiß ist.
- Versichern Sie sich, dass Ihre Hände trocken sind, bevor Sie das Gerät berühren.
- Bewegen Sie das Gerät nicht, so lange es eingeschaltet oder noch heiß ist. Ziehen Sie den Netzstecker aus der Wandsteckdose und warten Sie, bis das Gerät abgekühlt ist.
- Verwenden Sie das Gerät nicht in der Nähe von Vögeln (z.B. tropischen Vögeln wie Papageien). Die Grillplatte ist mit einer Antihafschicht basierend auf PTFE versehen. Beim Erhitzen kann die Beschichtung kleine Mengen Gase abgeben, die für Personen völlig harmlos sind. Das Nervensystem von Vögeln ist jedoch sehr empfindlich gegen diese Gase.

### Beschreibung (Abb. A)

Ihr 102420 Princess Table Chef wurde für folgende Anwendungen konstruiert:

- Braten oder Grillen von Lebensmitteln ohne die Verwendung von Fett;
- Teppanyaki-Zubereitung, -Braten und -Barbecues.

Das Gerät ist mit einer Grillplatte mit Antihafbeschichtung ausgestattet. Das Gerät ist nur für den Gebrauch in geschlossenen Räumen geeignet.

1. Stecker
2. Ein-Anzeige
3. Steckerfassung
4. Grillplatte
5. Handgriff

### Erster Gebrauch

#### Vorbereitung

- Reinigen Sie die Grillplatte mit einem feuchten Tuch.

### Gebrauch

#### Ein- und Ausschalten (Abb. A)

- Stecken Sie den Stecker (1) in die Steckerfassung (3).
- Stecken Sie den Netzstecker in die Wandsteckdose. Die Betriebsanzeige (2) leuchtet auf.
- Warten Sie ca. 10 Minuten, bis die Grillplatte (4) die erforderliche Temperatur erreicht hat.
- Ziehen Sie den Netzstecker aus der Wandsteckdose, um das Gerät auszuschalten. Die Betriebsanzeige (2) erlischt.
- Ziehen Sie den Stecker (1) aus der Steckerfassung (3).

#### Hinweise für einen optimalen Gebrauch

- Bereiten Sie die Zutaten vor.
- Reinigen Sie die Grillplatte mit einem feuchten Lappen oder Papier-Küchentuch, während die Grillplatte lauwarm ist.
- Stellen Sie das Gerät auf eine stabile, flache Oberfläche.
- Stecken Sie den Stecker in die Steckerfassung.
- Stecken Sie den Netzstecker in die Wandsteckdose.
- Warten Sie ca. 10 Minuten, bis die Grillplatte die erforderliche Temperatur erreicht hat.
- Hinweis: Kleine Stücke grillen und braten besser und schneller als große Stücke.
- Experimentieren Sie mit der erforderlichen Kochzeit, um die besten Ergebnisse zu erzielen.

#### Auftauen

##### Vorsicht!

Verwenden Sie zum Auftauen von Lebensmitteln nicht die Heizelemente des Geräts. Wenn Sie die Heizelemente zum Auftauen von Lebensmitteln verwenden, werden die Lebensmittel langsam gekocht, anstatt lediglich aufgetaut zu werden.

Um Lebensmittel aufzutauen, legen Sie diese auf die Grillplatte. Vergewissern Sie sich, dass der Netzstecker nicht in die Wandsteckdose gesteckt ist. Das Auftauen von Lebensmitteln auf der Grillplatte ist wesentlich schneller als das Auftauen von Lebensmitteln auf beispielsweise Keramik- oder Kunststofftellern.

## Haftungsausschluss

Änderungen vorbehalten; die Daten können ohne Vorankündigung geändert werden.

## Reinigung und Wartung

### Achtung!

- Ziehen Sie vor der Reinigung und Wartung stets den Netzstecker aus der Wandsteckdose und warten Sie, bis das Gerät abgekühlt ist.
- Tauchen Sie das Gerät zur Reinigung niemals in Wasser oder andere Flüssigkeiten ein.
- Tauchen Sie den Stecker niemals in Wasser oder andere Flüssigkeiten ein.

### Vorsicht!

- Verwenden Sie keine aggressiven oder scheuernden Mittel, um das Gerät zu reinigen.
- Verwenden Sie keine scharfen Gegenstände, um das Gerät zu reinigen.
- Kontrollieren Sie das Gerät regelmäßig auf mögliche Schäden.
- Reinigen Sie das Gerät nach jedem Gebrauch:
  - Entfernen Sie etwaige Rückstände mit einem Papier-Küchentuch.
  - Reinigen Sie das Gerät in Seifenwasser oder in der Geschirrspülmaschine. Trocknen Sie die Steckerfassung gründlich.
  - Reinigen Sie die Grillplatte mit Seifenwasser oder in der Geschirrspülmaschine. Trocknen Sie die Steckerfassung gründlich.
  - Reinigen Sie den Stecker mit einem feuchten Lappen. Trocknen Sie den Stecker gründlich.
- Bewahren Sie das Gerät bei Nichtgebrauch an einem trockenen und für Kinder unerreichbaren Ort auf.

## ¡Enhorabuena!

Ha adquirido un aparato doméstico Princess. Nuestro objetivo es suministrar productos de calidad con un diseño elegante a un precio asequible. Esperamos que disfrute de este aparato durante muchos años.

## Instrucciones de uso

Las instrucciones de uso se han incluido en la sección correspondiente. Familiarícese con las instrucciones de seguridad cuando consulte las instrucciones de uso.

## Instrucciones de seguridad

### ¡Advertencia!

- Cuando utilice aparatos eléctricos, siempre deben seguirse instrucciones de seguridad básicas a fin de reducir el riesgo de incendios, descargas eléctricas y lesiones personales.
- No utilice el aparato cerca de bañeras, duchas, lavabos u otros recipientes que contengan agua.
- Lea detenidamente el manual íntegro antes del uso.
- En el presente manual se describe el uso previsto de este aparato. La utilización de cualquier accesorio o la realización de operaciones distintas a las recomendadas con este aparato puede provocar un riesgo de lesiones personales.
- Conserve este manual para consultas posteriores.
- Supervise siempre a los niños para asegurarse de que no jueguen con el aparato.
- La utilización de este aparato por niños o personas con una discapacidad física, sensorial, mental o motora o que no tengan el conocimiento y la experiencia necesarios puede provocar riesgos. Las personas responsables de su seguridad deben ofrecer instrucciones explícitas o supervisar la utilización del aparato.

## Uso

- Tenga siempre cuidado cuando utilice el aparato.
- Tenga cuidado con las piezas calientes. La superficie puede calentarse cuando el aparato está funcionando.
- No utilice el aparato con las manos mojadas. No utilice el aparato si se encuentra descalzo.
- Guíe con cuidado el cable eléctrico para asegurarse de que no cuelgue por encima del borde de una superficie de trabajo y pueda engancharse accidentalmente o tropezarse con él.
- Nunca tire del cable eléctrico para desconectar el enchufe de la red eléctrica. Mantenga el cable eléctrico alejado del calor, del aceite y de las aristas vivas.
- No quite ninguna pieza o accesorio cuando el enchufe esté conectado a la red eléctrica. Desconecte siempre primero el enchufe de la red eléctrica.
- Si el cable eléctrico resulta dañado durante el uso, desconecte inmediatamente el enchufe de la red eléctrica. No toque el cable eléctrico antes de desconectar el enchufe de la red eléctrica.
- Desconecte el enchufe de la red eléctrica cuando el aparato no esté en uso, antes del montaje o el desmontaje y antes de la limpieza y el mantenimiento.

## Seguridad de otras personas

- No deje que el aparato sea utilizado por niños o por personas que no estén familiarizadas con estas instrucciones de uso.
- No permita que niños ni animales se acerquen a la zona de trabajo. No permita que niños ni animales toquen el aparato ni el cable eléctrico. Es necesario estar muy atento cuando se utiliza el aparato cerca de niños.

## Tras el uso

- Desconecte el enchufe de la red eléctrica y deje que se enfríe el aparato si va a dejarlo desatendido y antes de sustituir, limpiar o inspeccionar piezas del aparato.

- Almacene el aparato en un lugar seco cuando no lo utilice. Asegúrese de que los niños no tengan acceso a los aparatos almacenados.

### Inspección y reparaciones

- Antes del uso, compruebe si el aparato está dañado o tiene piezas defectuosas. Inspeccione el aparato para comprobar si hay piezas rotas, interruptores dañados y otras situaciones que puedan afectar al funcionamiento.
- No utilice el aparato si hay alguna pieza dañada o defectuosa.
- Encargue al servicio técnico autorizado que repare o sustituya las piezas defectuosas o dañadas.
- Nunca intente quitar o sustituir piezas que no sean las especificadas en este manual.
- Antes del uso, compruebe si el cable eléctrico presenta desgaste o daños.
- No utilice el aparato si el cable eléctrico o el enchufe eléctrico está dañado o defectuoso. Si el cable eléctrico o el enchufe eléctrico está dañado o defectuoso, éste debe ser sustituido por el fabricante o un servicio técnico autorizado.

### Instrucciones de seguridad para Table Chef

- Antes del uso, compruebe siempre que la tensión de red sea la misma que se indica en la placa de características del aparato.
- Conecte el aparato a un enchufe con toma de tierra. En caso necesario, utilice un cable alargador con toma de tierra de un diámetro adecuado (al menos 3 x 1 mm<sup>2</sup>).
- Para una protección adicional, instale un dispositivo de corriente residual (DCR) con una corriente operativa residual nominal que no supere los 30 mA.
- El aparato no se ha diseñado para funcionar mediante un temporizador externo o un sistema de control remoto independiente.
- Asegúrese de que no pueda entrar agua en los enchufes de contacto del cable eléctrico y el cable alargador.
- Desenrolle siempre totalmente el cable eléctrico y el cable alargador.
- Utilice únicamente el conector adecuado para hacer funcionar el aparato.

- Coloque el aparato sobre una superficie estable y plana.
- Coloque el aparato sobre una superficie resistente al calor y a prueba de salpicaduras.
- No coloque el aparato sobre una placa de cocinado.
- Asegúrese de que haya suficiente espacio alrededor del aparato para permitir que el calor escape y ofrecer suficiente ventilación.
- Asegúrese de que el aparato no entre en contacto con materiales inflamables.
- Mantenga el aparato alejado de fuentes de calor.
- Asegúrese de que el conector no caiga en agua u otros líquidos. Si el conector cae en agua u otros líquidos, no saque el conector con las manos. Retire inmediatamente el enchufe eléctrico de la toma de pared. Si el conector cae en agua u otros líquidos, no vuelva a utilizar el conector.
- No cubra el aparato.
- No utilice carbón ni combustibles similares.
- No toque el revestimiento antiadherente de la parrilla con utensilios metálicos para evitar daños.
- Tenga cuidado con el vapor y las salpicaduras al poner los alimentos en la parrilla caliente.
- Atención: Puede salpicar grasa caliente de la parrilla.
- No vierta agua fría en la parrilla caliente. El agua salpicará y provocará daños en la parrilla.
- Tenga siempre cuidado cuando toque el aparato. Utilice guantes de horno si necesita tocar el aparato durante el uso o inmediatamente después.
- La parrilla se calienta mucho durante el uso. No toque la parrilla caliente. Toque sólo las empuñaduras cuando la parrilla esté caliente.
- Asegúrese de que sus manos estén secas antes de tocar el aparato.
- No mueva el aparato mientras está encendido o aún esté caliente. Retire el enchufe eléctrico de la toma de pared y espere hasta que se haya enfriado el aparato.

- No utilice el aparato cerca de pájaros (p. ej. pájaros tropicales como loros). La parrilla está acabada con un revestimiento antiadherente con base de PTFE. Al calentarse, el revestimiento puede liberar pequeñas cantidades de gases que son totalmente inoocuos para las personas. No obstante, el sistema nervioso de los pájaros es extremadamente sensible a estos gases.

### Descripción (fig. A)

El Table Chef Princess 102420 se ha diseñado para las siguientes aplicaciones:

- freír o hacer al grill alimentos sin utilizar grasa;
- cocina, fritura y barbacoas teppanyaki.

El aparato está equipado con una parrilla con revestimiento antiadherente. El aparato es adecuado sólo para uso interior.

1. Conector
2. Indicador de encendido
3. Toma del conector
4. Parrilla
5. Empuñadura

### Uso inicial

#### Preparación

- Limpie la parrilla con un paño húmedo.

### Uso

#### Encendido y apagado (fig. A)

- Inserte el conector (1) en la toma del conector (3).
- Inserte el enchufe eléctrico en la toma de pared. El indicador de encendido (2) se enciende.
- Espere aproximadamente 10 minutos hasta que la parrilla (4) haya alcanzado la temperatura deseada.
- Para apagar el aparato, retire el enchufe eléctrico de la toma de pared. El indicador de encendido (2) se apaga.
- Retire el conector (1) de la toma del conector (3).

### Consejos para un uso óptimo

- Prepare los ingredientes.
- Limpie la parrilla con un paño húmedo o un papel de cocina mientras está templada.
- Coloque el aparato sobre una superficie estable y plana.
- Inserte el conector en la toma del conector.
- Inserte el enchufe eléctrico en la toma de pared.
- Espere aproximadamente 10 minutos hasta que la parrilla haya alcanzado la temperatura deseada.
- Nota: Los alimentos de menor tamaño se asarán o freirán mejor y más rápido que los de mayor tamaño.
- Experimente con el tiempo de cocinado para lograr los mejores resultados.

### Descongelación

#### ¡Atención!

No utilice los elementos calefactores del aparato para descongelar alimentos. Si utiliza los elementos calefactores para descongelar alimentos, los alimentos se cocinarán lentamente en vez de sólo descongelarse.

Para descongelar alimentos, póngalos sobre la parrilla. Asegúrese de que el enchufe eléctrico no esté insertado en la toma de pared. La descongelación de alimentos en la parrilla es considerablemente más rápida que descongelar alimentos, por ejemplo, en un plato de cerámica o de plástico.

### Limpieza y mantenimiento

#### ¡Advertencia!

- Antes de la limpieza o el mantenimiento, retire el enchufe eléctrico de la toma de pared y espere hasta que se haya enfriado el aparato.
- No sumerja el aparato en agua ni otros líquidos de limpieza.
- No sumerja el conector en agua ni otros líquidos.

**¡Atención!**

- No utilice productos de limpieza agresivos o abrasivos para limpiar el aparato.
- No utilice objetos afilados para limpiar el aparato.
- Compruebe periódicamente si el aparato presenta algún daño.
- Limpie el aparato después de cada uso:
  - Elimine los residuos con un papel de cocina.
  - Limpie el aparato con agua jabonosa o en el lavavajillas. Seque bien la toma del conector.
  - Limpie la parrilla con agua jabonosa o en el lavavajillas. Seque bien la toma del conector.
  - Limpie el conector con un paño húmedo. Seque bien el conector.
- Almacene el aparato en un lugar, fuera del alcance de los niños.

**Descargo de responsabilidad**

Sujeto a cambios; las especificaciones pueden modificarse sin previo aviso.

## Congratulazioni!

Avete acquistato un elettrodomestico Princess. Il nostro scopo è quello di fornire prodotti di qualità con un design gradevole, ad un prezzo interessante. Ci auguriamo che possiate usufruire di questo elettrodomestico per molti anni a venire.

## Istruzioni per l'uso

Le istruzioni per l'uso sono state raccolte nella sezione corrispondente. Nel consultare le istruzioni per l'uso, si prega di leggere con attenzione le istruzioni per la sicurezza, imparando a conoscerle a fondo.

## Istruzioni per la sicurezza

### Avvertenza!

- Durante l'utilizzo di elettrodomestici collegati alla rete di alimentazione elettrica, seguire sempre le istruzioni di sicurezza basilari, per ridurre il rischio di incendio, scariche elettriche e lesioni personali.
- Non usare l'elettrodomestico in prossimità di vasche da bagno, docce, bacinelle o altri recipienti contenenti acqua.
- Leggere attentamente l'intero manuale prima dell'uso.
- Questo manuale ne descrive l'uso previsto. L'impiego di accessori o lo svolgimento di qualsiasi operazione, con questo elettrodomestico, secondo modalità diverse da quelle consigliate, possono comportare un rischio di lesioni personali.
- Conservare questo manuale per poterlo consultare in futuro.
- Controllare sempre che i bambini non giochino con l'elettrodomestico.
- L'uso dell'elettrodomestico da parte di bambini o persone con ridotte capacità fisiche, sensoriali, mentali o motorie oppure senza la necessaria pratica ed esperienza può causare rischi. Le persone responsabili per la loro sicurezza devono offrire istruzioni precise oppure supervisionare l'uso dell'elettrodomestico.

## Uso

- Porre sempre attenzione nell'utilizzare l'elettrodomestico.
- Porre attenzione alle parti riscaldate. Quando l'elettrodomestico è in funzione la superficie può diventare molto calda.
- Non usare l'elettrodomestico con le mani bagnate. Non azionare l'elettrodomestico a piedi nudi.
- Accompagnare sempre con cura il cavo di alimentazione, per fare in modo che non rimanga impigliato nel bordo di sporgenze o ripiani e non possa costituire fonte di rischio di incidenti o cadute.
- Per scollegare la spina dalla rete di alimentazione elettrica, non tirare mai il cavo di alimentazione. Tenere il cavo di alimentazione lontano da fonti di calore, olio e spigoli taglienti.
- Non rimuovere parti o accessori se la spina è collegata alla rete di alimentazione. Scollegare sempre prima la spina dalla rete di alimentazione elettrica.
- Se il cavo di alimentazione si dovesse danneggiare durante l'uso, scollegare immediatamente la spina dalla rete di alimentazione elettrica. Non toccare il cavo di alimentazione prima di scollegare la spina dalla rete di alimentazione elettrica.
- Se l'elettrodomestico non viene utilizzato, prima di eseguire operazioni di montaggio o smontaggio e prima di effettuare interventi di pulizia e manutenzione, scollegare sempre la spina dalla rete di alimentazione elettrica.

## Sicurezza degli altri

- Impedire l'uso dell'elettrodomestico ai bambini o a chiunque non abbia familiarità con queste istruzioni.
- Tenere lontano dall'area di lavoro i bambini e gli animali. I bambini e gli animali non devono toccare l'elettrodomestico o il cavo di alimentazione. Esercitare un'attenta supervisione in caso di utilizzo dell'elettrodomestico in presenza di bambini.

## Dopo l'uso

- Scollegare la spina dalla rete di alimentazione elettrica e lasciare raffreddare l'elettrodomestico prima di lasciarlo incustodito e prima di cambiare, pulire o ispezionare una parte qualsiasi dello stesso.
- Riporre l'elettrodomestico in un luogo asciutto quando non viene utilizzato. Assicurarsi che i bambini non abbiano accesso agli elettrodomestici riposti.

## Ispezione e riparazione

- Prima dell'uso, controllare l'elettrodomestico verificando che non presenti parti danneggiate o difettose. Ispezionare l'elettrodomestico per rilevare eventuali parti rotte, interruttori danneggiati ed altre condizioni che potrebbero influire sul suo funzionamento.
- Non usare l'elettrodomestico se presenta parti danneggiate o difettose.
- Fare riparare o sostituire le parti eventualmente danneggiate o difettose da un centro di assistenza autorizzato.
- Non cercare mai di rimuovere o di sostituire altre parti se non quelle specificate sul presente manuale.
- Prima dell'uso, controllare che il cavo di alimentazione non sia usurato o danneggiato.
- Non usare l'elettrodomestico se il cavo di alimentazione o la spina sono danneggiati o difettosi. Se il cavo di alimentazione o la spina sono danneggiati o difettosi, devono essere sostituiti dal fabbricante o da un centro di assistenza autorizzato.

## Istruzioni di sicurezza per il Table Chef

- Prima dell'uso, verificare sempre che la tensione di rete corrisponda alla tensione riportata sulla targhetta nominale dell'elettrodomestico.
- Collegare l'elettrodomestico a una presa elettrica a parete dotata di messa a terra. Se necessario, utilizzate un cavo di prolunga con conduttore di messa a terra di diametro adatto (almeno 3 x 1 mm<sup>2</sup>).
- Come ulteriore protezione, installare un interruttore differenziale (RCD) con una corrente residua di funzionamento nominale non superiore a 30 mA.

- L'elettrodomestico non è previsto per essere azionato mediante timer esterno o telecomando.
- Verificare che l'acqua non penetri negli spinotti del cavo di alimentazione e del cavo di prolunga.
- Srotolare sempre completamente il cavo di alimentazione e il cavo di prolunga.
- Per azionare l'elettrodomestico utilizzare esclusivamente il connettore appropriato.
- Collocare l'elettrodomestico su una superficie uniforme e stabile.
- Collocare l'elettrodomestico su una superficie resistente al calore e agli schizzi.
- Non collocare l'elettrodomestico su un piano di cottura.
- Verificare che attorno all'elettrodomestico vi sia sufficiente spazio per consentire la fuoriuscita del calore e fornire un'adeguata ventilazione.
- Verificare che l'elettrodomestico non entri in contatto con materiale infiammabile.
- Tenere l'elettrodomestico a distanza dalle superfici calde.
- Non far cadere il connettore in acqua o in altri liquidi. In caso di caduta del connettore in acqua o in altri liquidi, non rimuovere il connettore con le mani. Disinserire immediatamente la spina di alimentazione dalla presa a parete. In caso di caduta del connettore in acqua o in altri liquidi, non riutilizzare il connettore.
- Non coprire l'elettrodomestico.
- Non utilizzare carbone o combustibili analoghi.
- Non toccare la piastra grill con posate di metallo per evitare danni al rivestimento antiaderente.
- Quando si colloca il cibo sulla piastra grill calda, fare attenzione a schizzi e getti di vapore.
- Attenzione: Il grasso caldo può schizzare dalla piastra grill.
- Non versare acqua sulla piastra grill calda. L'acqua potrebbe schizzare e danneggiare la piastra grill.



- Porre sempre attenzione nel toccare l'elettrodomestico. Qualora fosse necessario toccare l'elettrodomestico durante o poco tempo dopo l'uso utilizzare dei guanti da forno.
- Durante l'uso la piastra grill diventa molto calda. Non toccare la piastra grill calda. Quando la piastra grill è calda toccare esclusivamente le impugnature.
- Prima di toccare l'elettrodomestico assicurarsi di avere le mani asciutte.
- Non spostare l'elettrodomestico mentre è acceso o ancora caldo. Rimuovere la spina di alimentazione dalla presa a parete e attendere che l'elettrodomestico si raffreddi.
- Non utilizzare l'elettrodomestico vicino a uccelli (ad es. uccelli tropicali come pappagalli). La piastra grill è dotata di un rivestimento antiaderente a base di PTFE. Dopo il riscaldamento il rivestimento potrebbe rilasciare piccole quantità di gas completamente innocui per le persone. Tuttavia, il sistema nervoso degli uccelli è estremamente sensibile a tali gas.

### Descrizione (fig. A)

Il Table Chef Princess 102420 è stata progettata per le seguenti applicazioni:

- friggere o grigliare cibi senza uso di grassi;
- cucina, frittura e grigliate teppanyaki.

L'elettrodomestico è dotato di una piastra grill con rivestimento antiaderente. L'elettrodomestico è adatto esclusivamente per l'uso al coperto.

1. Connettore
2. Spia dell'alimentazione
3. Presa del connettore
4. Piastra grill
5. Impugnatura

### Primo utilizzo

#### Preparazione

- Pulire la piastra grill con un panno umido.

### Uso

#### Accensione e spegnimento (fig. A)

- Inserire il connettore (1) nella presa del connettore (3).
- Inserire la spina di alimentazione nella presa a parete. La spia dell'alimentazione (2) si accende.
- Attendere circa 10 minuti per permettere alla piastra grill (4) di raggiungere la temperatura necessaria.
- Per spegnere l'elettrodomestico, rimuovere la spina di alimentazione dalla presa a parete. La spia dell'alimentazione (2) si spegne.
- Rimuovere il connettore (1) dalla presa del connettore (3).

#### Suggerimenti per un uso ottimale

- Preparare gli ingredienti.
- Pulire la piastra grill con un panno umido o un asciugamano di carta quando è tiepida.
- Collocare l'elettrodomestico su una superficie uniforme e stabile.
- Inserire il connettore nella presa del connettore.
- Inserire la spina di alimentazione nella presa a parete.
- Attendere circa 10 minuti per permettere alla piastra grill di raggiungere la temperatura necessaria.
- Nota: Pezzi piccoli arrostiranno o friggeranno meglio e più rapidamente rispetto ai pezzi grossi.
- Per ottenere risultati migliori fare delle prove con i tempi di cottura necessari.

#### Scongelamento

##### Attenzione!

Non utilizzare gli elementi riscaldanti dell'elettrodomestico per scongelare cibi. Se si utilizzano gli elementi riscaldanti per scongelare il cibo, questo cuocerà lentamente anziché scongelare.

Per scongelare il cibo, collocarlo sulla piastra grill. Verificare che la spina di alimentazione non sia inserita nella presa a parete. Scongelerare il cibo sulla piastra grill è notevolmente più rapido che scongelarlo, per esempio, su piatti in ceramica o plastica.

## Pulizia e manutenzione

### Avvertenza!

- Prima di eseguire interventi di pulizia e manutenzione, rimuovere la spina di alimentazione dalla presa elettrica a parete e attendere che l'elettrodomestico si raffreddi.
- Non immergere l'elettrodomestico in acqua o in altri liquidi per pulirlo.
- Non immergere il connettore in acqua o in altri liquidi.

### Attenzione!

- Per pulire l'elettrodomestico non utilizzare detergenti aggressivi o abrasivi.
- Non utilizzare oggetti affilati per pulire l'elettrodomestico.
- Controllare l'elettrodomestico a intervalli regolari, verificando che non sia danneggiato.
- Pulire l'elettrodomestico dopo ogni uso:
  - Con un asciugamano di carta rimuovere tutti i residui.
  - Lavare l'elettrodomestico in acqua saponosa o nella lavastoviglie. Asciugare completamente la presa del connettore.
  - Pulire la piastra grill in acqua saponosa o nella lavastoviglie. Asciugare completamente la presa del connettore.
  - Pulire il connettore con un panno umido. Asciugare completamente il connettore.
- Riporre l'elettrodomestico in un luogo asciutto, fuori dalla portata dei bambini.

## Clausola di esclusione della responsabilità

Soggetto a modifica; le specifiche possono subire variazioni senza preavviso.

## Gratulerar!

Du har valt en Princess hushållsapparat. Vårt mål är att tillhandahålla kvalitetsprodukter med en smakfull design till ett överkomligt pris. Vi hoppas att du kommer att ha glädje av denna produkt i många år.

## Anvisningar för användning

Anvisningarna för användning har sammanställts i motsvarande avsnitt. Gör dig hemmastadd med säkerhetsanvisningarna när du tar hjälp av bruksanvisningarna.

## Säkerhetsanvisningar

### Advarsel!

- Vid användning av nätmatade apparater, måste man alltid följa säkerhetsanvisningarna för att minska risken för brand, elektriska stötar och personskador.
- Använd inte apparaten nära badkar, duschar, bassänger eller andra kärl som innehåller vatten.
- Läs noggrant igenom hela handboken före användning.
- Den avsedda användningen beskrivs i denna handbok. Användning av varje tillbehör eller användning av varje funktion i denna apparat andra än de rekommenderade kan innebära risk för personskador.
- Behåll denna handbok för framtida behov.
- Barn bör övervakas för att säkerställa att de inte leker med apparaten.
- Om barn eller personer med fysiska, sensoriska, mentala eller motoriska problem eller personer som saknar erfarenhet och kunskap använder apparaten kan det innebära risker. Personer som ansvarar för deras säkerhet bör ge uttryckliga anvisningar eller övervaka användningen av apparaten.

### Användning

- Var försiktig vid användning av apparaten.
- Akta dig för heta delar. Ytan kan bli het när apparaten används.
- Använd inte apparaten om händerna är våta. Använd inte apparaten om du är barfota.

- Dra nätkabeln med omtanke så att den inte hänger över vassa kanter och så att den inte kan fastna av misstag eller trampas på.
- Dra aldrig i nätkabeln när du ska lossa nätkontakten från vägguttaget. Håll nätkabeln borta från hetta, olja och skarpa kanter.
- Ta inte bort någon del eller något tillbehör när nätkontakten är ansluten till uttaget. Lossa alltid först nätkontakten från uttaget.
- Om nätkabeln skulle skadas, dra då omedelbart ut nätkontakten ur vägguttaget. Ta aldrig i nätkabeln innan du dragit ut nätkontakten från vägguttaget.
- Lossa nätkontakten från nätuttaget när apparaten inte används, före montering eller demontering och före rengöring och underhåll.

### Säkerhet för andra

- Låt inte barn eller personer som inte är insatta i anvisningarna använda apparaten.
- Låt inte barn eller djur komma nära arbetsytan. Låt inte barn eller djur vidröra apparaten eller nätkabeln. Noggrann övervakning är nödvändig när apparaten används i närheten av barn.

### Efter användning

- Lossa nätkontakten från nätuttaget och låt apparaten svalna innan den lämnas obevakad och före utbyte, rengöring eller inspektion av någon del av apparaten.
- Förvara apparaten på en torr plats när den inte används. Se till att barn inte kommer åt förvarade apparater.

### Inspektion och reparation

- Före användning, kontrollera apparaten med avseende på skadade eller defekta delar. Kontrollera apparaten med avseende på trasiga delar, skador på strömbrytare och andra förhållanden som kan påverka funktionen.
- Använd inte apparaten om någon del är skadad eller defekt.
- Låt varje skadad eller defekt del repareras eller bytas ut av en behörig reparatör.
- Försök aldrig avlägsna eller byta ut någon del annan än de som specificeras i denna manual.

- Före användning, kontrollera nätkabeln med avseende på nötning och skador.
- Använd inte apparaten om nätkabeln eller nätkontakten är skadad eller defekt. Om nätkabeln eller nätkontakten är skadad eller defekt, måste den bytas av tillverkaren eller behörig serviceverkstad.

## Säkerhetsanvisningar för Table Chef

- Före användning, kontrollera alltid att spänningen i det använda nätuttaget överensstämmer med den som anges på märkplåten.
- Anslut apparaten till ett jordat nätuttag. Om nödvändigt, använd en jordad förlängningskabel med lämplig diameter (minst 3 x 1 mm<sup>2</sup>).
- För ytterligare skydd, installera en jordfelsbrytare med en nominell felström som inte överskrider 30 mA.
- Apparaten är inte avsedd att användas med hjälp av en yttre timer eller separat fjärrstyrningssystem.
- Kontrollera att vatten inte kan komma in i kontaktstiften på nätkabeln eller förlängningskabeln.
- Nysta alltid upp nät- och förlängningskabeln helt.
- Använd bara lämplig kontakt när apparaten ska användas.
- Placera apparaten på ett plant och stabilt underlag.
- Placera apparaten på ett värmebeständigt och vattensäkert underlag.
- Placera inte apparaten på en spishäll.
- Kontrollera att det finns tillräckligt med fritt utrymme runt apparaten så att värmen kan ledas bort och ge tillräcklig ventilation.
- Kontrollera att apparaten inte kommer i kontakt med lättantändliga material.
- Håll apparaten borta från värmekällor.
- Kontrollera att kontakten inte faller ned i vatten eller annan vätska. Om kontakten faller ner i vatten eller annan vätska, ta inte bort kontakten med händerna. Dra omedelbart ut nätkontakten från vägguttaget. Om kontakten faller ner i vatten eller annan vätska, använd inte kontakten igen.
- Täck inte över apparaten.

- Använd inte träkol eller liknande antändbara bränslen.
- Vidrör inte beläggningen som skyddar mot vidhäftning med metallredskap, det kan skada beläggningen.
- Se upp för ånga och stänk när livsmedel läggs på den heta grillplattan.
- Försiktig: Hett fett kan stänka upp från grillplattan.
- Håll inte kallt vatten på den heta grillplattan. Vattnet kommer då att stänka och skada grillplattan.
- Var försiktig vid beröring av apparaten. Använd handskar om du måste vidröra apparaten under eller strax efter användning.
- Grillplattan blir mycket het när den används. Vidrör inte den heta grillplattan. Vidrör endast handtagen när grillplattan är het.
- Kontrollera så att dina händer är torra innan du rör vid apparaten.
- Flytta inte apparaten medan den är påslagen eller fortfarande varm. Dra ut nätkontakten från vägguttaget och vänta tills apparaten har svalnat.
- Använd inte apparaten i närheten av fåglar (t.ex. tropiska fåglar som papegojor). Grillplattan har en beläggning, baserad på PTFE, som skyddar mot vidhäftning. Vid uppvärmning avger denna beläggning små mängder gas som är helt ofarliga för människor. Fåglars nervsystem är dock extremt känsliga för dessa gaser.

## Beskrivning (fig. A)

Din 102420 Princess Table Chef har designats för följande tillämpningar:

- stekning eller grillning av livsmedel utan användning av fett;
- teppanyaki-tillagning, stekning och barbecue.

Apparaten är försedd med en grillplatta med en beläggning som skyddar mot vidhäftning.

Apparaten är bara avsedd för inomhusbruk.

1. Kontakt
2. Effektindikator
3. Kontaktuttag
4. Grillplatta
5. Handtag

## Första användningen

### Förberedelser

- Rengör grillplattan med en fuktig trasa.

## Användning

### Sätta på och stänga av (fig. A)

- Stick in kontakten (1) i kontaktuttaget (3).
- Anslut nätkontakten till vägguttaget. Effektindikatorn (2) tänds.
- Vänta i ca 10 minuter tills grillplattan (4) har nått önskad temperatur.
- Stäng av apparaten genom att dra ut nätkontakten från vägguttaget. Effektindikatorn (2) släcks.
- Dra ut kontakten (1) från kontaktuttaget (3).

### Tips för optimal användning

- Förbered ingredienserna.
- Rengör grillplattan med en fuktad trasa eller en pappershandduk medan grillplattan är ljummen.
- Placera apparaten på ett plant och stabilt underlag.
- Sätt in kontakten i kontaktuttaget.
- Anslut nätkontakten till vägguttaget.
- Vänta i ca 10 minuter tills grillplattan har nått önskad temperatur.
- Obs: Små bitar grillas eller steks snabbare än större bitar.
- Experimentera med tillagningstiden för att uppnå bästa resultat.

### Avfrostning

#### Försiktig!

Använd inte apparatens värmeelement till att tina livsmedel. Om du använder värmeelementen till att tina livsmedel, så kommer maten att kokas långsamt i stället för att bara tina.

För att avfrostas livsmedel, lägg det på grillplattan. Kontrollera att nätkontakten inte är ansluten till vägguttaget. Avfrostning av livsmedel på grillplattan går väsentligt snabbare än att tina det i, till exempel, en keram- eller plastskål.

## Rengöring och underhåll

### Advarsel!

- Före varje rengöring eller underhåll, dra ut nätkontakten från vägguttaget och vänta tills apparaten har svalnat.
- Sänk inte ner apparaten i vatten eller annan vätska för rengöring.
- Sänk inte ned kontakten i vatten eller annan vätska.

### Försiktig!

- Använd inte aggressiva eller slipande rengöringsmedel vid rengöring av apparaten.
- Använd inte vassa föremål till att rengöra apparaten.
- Kontrollera apparaten regelbundet med avseende på eventuella skador.
- Rengör apparaten efter varje användning.
  - Ta bort eventuella rester med hushållspapper.
  - Rengör apparaten i såpvatten eller i diskmaskin. Torka kontaktuttaget noggrant.
  - Rengör grillplattan i såpvatten eller i diskmaskin. Torka kontaktuttaget noggrant.
  - Rengör kontakten med en fuktad trasa. Torka kontakten noggrant.
- Förvara apparaten på en torr plats, utom räckhåll för barn.

## Friskrivning

Specifikationer kan bli föremål för ändringar utan föregående meddelande.

## Tillykke!

Du har købt et Princess husholdningsapparat. Vi bestræber os på at levere kvalitetsprodukter med et stilfuldt design til en overkommelig pris. Vi håber, du får glæde af dette apparat i mange år.

## Brugsanvisning

Brugsanvisningen er blevet inddelt i det tilsvarende afsnit. Gør dig bekendt med sikkerhedsinstruktionerne, når du konfererer med brugsanvisningen.

## Sikkerhedsinstruktioner

### Advarsel!

- Når du bruger eldrevne apparater, skal de grundlæggende sikkerhedsinstruktioner altid følges, for at nedsætte risikoen for brand, elektrisk stød og personskader.
- Undlad at anvende apparatet nær badekar, brusere, vaske eller andre beholdere, som indeholder vand.
- Læs hele håndbogen omhyggeligt inden brug.
- Den påtænkte anvendelse er beskrevet i denne håndbog. Anvendelse af tilbehør, eller en af dette apparats funktioners ydeevne, udover hvad der er anbefalet, kan medføre risiko for personskade.
- Opbevar denne håndbog for senere brug.
- Der skal være opsyn med børn for at sikre, at de ikke leger med apparatet.
- Anvendelsen af dette apparat af børn eller personer med fysiske, sansemæssige, mentale eller motoriske handicap eller med mangel på den nødvendige viden og erfaring kan forårsage ulykker. Personer, som er ansvarlige for deres sikkerhed, skal give udtrykkelige instruktioner eller overvåge anvendelsen af apparatet.

### Anvendelse

- Apparatet skal altid anvendes med forsigtighed.
- Vær opmærksom på varme dele. Overfladen kan blive varm, når apparatet er i brug.

- Apparatet må ikke betjenes med våde hænder. Apparatet må ikke betjenes, hvis du er barfodet.
- Hold øje med netledningen, og sørg for, at den ikke hænger over kanten af bordpladen, og at den ikke sætter sig i klemme eller bliver snublet over.
- Der må ikke trækkes i netledningen for at koble netstikket fra strømforsyningen. Hold netledningen væk fra varme, olie og skarpe kanter.
- Der må ikke fjernes nogle dele eller tilbehør, når netstikket er koblet til strømforsyningen. Netstikket skal altid først tages ud af strømforsyningen.
- Hvis netledningen bliver beskadiget under brug, skal netstikket straks kobles fra strømforsyningen. Netledningen må ikke berøres, før netstikket er koblet fra strømforsyningen.
- Når apparatet ikke anvendes, skal netstikket tages ud af strømforsyningen, inden det monteres eller afmonteres, og inden det rengøres og vedligeholdes.

### Andres sikkerhed

- Børn eller andre personer, som ikke er bekendt med disse instruktioner, må ikke bruge apparatet.
- Lad aldrig børn eller dyr komme i nærheden af arbejdsområdet. Lad aldrig børn eller dyr berøre apparatet eller netledningen. Stærkt opsyn er nødvendigt, når apparatet anvendes i nærheden af børn.

### Efter brug

- Tag netstikket ud af strømforsyningen og lad apparatet køle af, inden det efterlades uden opsyn, og inden nogen af apparatets dele udskiftes, rengøres eller undersøges.
- Når apparatet ikke anvendes, skal det opbevares på et tørt sted. Det skal sikres, at børn ikke har adgang til opbevarede apparater.

### Eftersyn og reparationer

- Inden apparatet anvendes, skal det kontrolleres for beskadigede eller defekte dele. Undersøg apparatet for beskadigede dele, afbrydere og andre forhold, som kan påvirke driften.

- Apparatet må ikke anvendes, hvis nogen dele er beskadigede eller defekte.
- Eventuelt beskadigede eller defekte dele skal repareres eller udskiftes af en autoriseret reparatør.
- Der må ikke gøres forsøg på at fjerne eller udskifte dele, som ikke er nævnt i denne håndbog.
- Inden apparatet anvendes, skal netledningen undersøges for slitage.
- Apparatet må ikke anvendes, hvis netledningen eller netstikket er beskadiget eller defekt. Hvis netledningen eller netstikket er beskadiget eller defekt, skal det udskiftes af producenten eller en autoriseret reparatør.
- Sørg for, at konnektoren ikke falder i vand eller andre væsker. Hvis konnektoren falder i vand eller andre væsker, fjern konnektoren ikke med hænderne. Tag straks netstikket ud af stikkontakten. Hvis konnektoren falder i vand eller andre væsker, brug ikke konnektoren igen.
- Undlad at dække apparatet til.
- Brug aldrig kul eller lignende brændstoffer.
- Lad ikke metalredskaber berøre grillpladen for at undgå at beskadige non-stick-overfladen.
- Pas på damp og stænk, når du lægger mad på den varme grillplade.
- Forsigtig: Der kan sprøjte varm fedt op fra grillpladen.
- Hæld aldrig koldt vand på den varme grillplade. Vandet vil sprøjte og beskadige grillpladen.
- Vær altid forsigtig, når du rør ved apparatet. Brug ovenvanter, hvis du får brug for at røre ved apparatet under eller kort efter brugen.
- Grillpladen bliver meget varm under brug. Undgå at berøre den varme grillplade. Berør kun håndtagene, når grillpladen er varm.
- Sørg for, at dine hænder er tørre, før du rører ved apparatet.
- Flyt ikke apparatet, mens det er tændt eller stadig er varmt. Fjern altid netledningen fra stikkontakten og vent, indtil apparatet er kølet af.
- Brug ikke apparatet tæt på fugle (f. eks. tropiske fugle såsom papegøjer). Grillpladen har en non-stick-overflade baseret på PTFE. Ved opvarmning kan overfladen afgive små mængder gasser, som er helt harmløse for mennesker. Fugles nervesystem er dog ekstremt følsomme over for sådanne gasser.

### Sikkerhedsinstruktioner for Table Chef

- Før brug skal det altid kontrolleres, at strømspændingen svarer til spændingen på apparatets typeskilt.
- Tilslut apparatet til en stikkontakt med jordforbindelse. Om nødvendigt kan en forlængerledning med jordforbindelse, og en passende diameter (mindst 3 x 1 mm<sup>2</sup>) anvendes.
- For yderligere beskyttelse så monter en reststrømafbryder (RCD) med en nominel reststrøm, som ikke overstiger 30 mA.
- Apparatet er ikke beregnet til brug med eksterne timer eller et separat fjernbetjeningsystem.
- Sørg for, at der ikke kan komme vand ind i netledningens stik og i forlængerledningen.
- Rul altid netledningen og forlængerledningen helt ud.
- Brug kun en passende konektor til at betjene apparatet.
- Sæt apparatet på en stabil flad overflade.
- Sæt apparatet på en varmeafvisende og vandafvisende overflade.
- Anbring ikke apparatet på en varmeplade.
- Sørg for, at der er tilstrækkelig plads rundt om apparatet, så den varme luft kan slippe ud og give tilstrækkelig ventilation.
- Sørg for, at apparatet ikke kommer i kontakt med letantændelige materialer.
- Hold apparatet væk fra varmekilder.

### Beskrivelse (fig. A)

Din 102420 Princess Table Chef er beregnet til de følgende anvendelser:

- stegning eller grillning af mad uden fedt;
- teppanyaki-tilberedning, -stegning og -barbecue.

Dette apparat er udstyret med en grillplade med non-stick-overflade. Apparatet er kun beregnet til indendørs brug.

1. Konnektor
2. Strømindikator
3. Konnektortilslutning
4. Grillplade
5. Håndgreb

## Indledende brug

### Klargøring

- Rengør grillpladen med en fugtig klud.

## Anvendelse

### Tænding og slukning (fig. A)

- Sæt konnektoren (1) ind i konnektortilslutningen (3).
- Sæt netstikket i stikkontakten. Strømindikatoren (2) tænder.
- Vent i cirka 10 minutter, indtil grillpladen (4) har nået den ønskede temperatur.
- Træk netstikket ud af stikkontakten for at slukke for apparatet. Strømindikatoren (2) slukker.
- Fjern konnektoren (1) fra konnektortilslutningen (3).

### Tips for optimal anvendelse

- Forbered ingredienserne.
- Rengør grillpladen med en fugtig klud eller et stykke køkkenrulle, mens grillpladen er lunken.
- Sæt apparatet på en stabil flad overflade.
- Sæt konnektoren ind i konnektortilslutningen.
- Sæt netstikket i stikkontakten.
- Vent i cirka 10 minutter, indtil grillpladen har nået den ønskede temperatur.
- Bemærk: Små stykker vil grilles eller steges bedre og hurtigere end store stykker.
- Eksperimenter med den nødvendige tilberedelsestid for at opnå det bedste resultat.

## Optøning

### Forsigtig!

Brug ikke apparatets varmelementer til at optø mad med. Hvis du anvender varmelementerne til at optø mad med, vil maden blive kogt langsomt i stedet for bare tøet op.

Hvis du vil optø mad, så læg det på grillpladen. Sørg for, at netstikket ikke er sat i stikkontakten. Optøning af mad på grillpladen går en del hurtigere end at optø mad på en, for eksempel, keramik eller plastiktallerken.

## Rengøring og vedligeholdelse

### Advarsel!

- Fjern altid netledningen fra stikkontakten og vent, indtil apparatet er kølet af, før rengøring og vedligeholdelse.
- Dyp ikke apparatet ned i vand eller nogen anden væske ved rengøring.
- Sænk ikke konnektoren ned i vand eller andre væsker.

### Forsigtig!

- Brug ikke aggressive eller slibende rengøringsmidler til at rengøre apparatet med.
- Benyt ikke skarpe objekter til at rengøre apparatet med.
- Kontroller apparatet med jævne mellemrum for mulige skader.
- Rengør apparatet efter hver brug:
  - Fjern eventuelle rester med en papirserviet.
  - Rengør apparatet i sæbevand eller i opvaskemaskinen. Tør konnektortilslutningen grundigt.
  - Rengør grillpladen i sæbevand eller i opvaskemaskinen. Tør konnektortilslutningen grundigt.
  - Rengør konnektoren med en fugtig klud. Tør konnektoren grundigt.
- Opbevar apparatet på et tørt sted og utilgængeligt for børn.

## Ansvarsfraskrivelse

Afhængig af ændringer; specifikationerne kan ændres uden forudgående varsel.



## Gratulerer!

Du har kjøpt et Princess husholdningsapparat. Målet vårt er å produsere kvalitetsprodukter med smakfullt design til en rimelig pris. Vi håper du vil glede deg over dette apparatet i mange år.

## Bruksanvisning

Bruksanvisningene er samlet i den tilsvarende delen. Bli kjent med sikkerhetsinstruksjonene når du leser bruksanvisningen.

## Sikkerhetsinstruksjoner

### Advarsel!

- Når du bruker strømdrevne apparater må du alltid følge de grunnleggende sikkerhetsinstruksjonene for å redusere risikoen for brann, elektrisk støt og personskader.
- Ikke bruk apparatet i nærheten av badekar, dusj, servant eller annet som inneholder vann.
- Les hele bruksanvisningen før bruk.
- Tiltent bruk er beskrevet i denne bruksanvisningen. Bruk av tilbehør eller annen bruk av apparatet enn det som er tiltent kan forårsake risiko for personskader.
- Ta vare på denne bruksanvisningen for fremtidig referanse.
- Pass alltid på at barna ikke leker med apparatet.
- Det kan være farlig hvis dette apparatet brukes av barn eller personer med fysisk, følelsesmessig eller motorisk funksjonshemming, eller som mangler nødvendig kunnskap eller erfaring. Personer som har ansvar for disse menneskenes sikkerhet må gi tydelige instruksjoner eller overvåke bruken av apparatet.

### Bruk

- Vær alltid forsiktig når du bruker apparatet.
- Pass på varme deler. Overflaten kan bli varm når apparatet er i bruk.
- Ikke bruk apparatet med våte hender. Ikke bruk apparatet når du er barbert.

- Håndter strømledningen forsiktig slik at den ikke henger over kanten på arbeidsplaten og kan fanges i den eller at du snubler over den.
- Trekk aldri i strømledningen for å dra støpslet ut av stikkkontakten. Hold strømledningen unna varme, olje og skarpe kanter.
- Ikke fjern deler eller tilbehør når støpslet sitter i stikkkontakten. Trekk alltid støpslet ut av stikkkontakten først.
- Dersom strømledningen blir skadet under bruk må du umiddelbart trekke støpslet ut av stikkkontakten. Ikke berør strømledningen før du drar støpslet ut av stikkkontakten.
- Trekk støpslet ut av stikkkontakten når apparatet ikke er i bruk, før montering eller demontering og før rengjøring og vedlikehold.

### Andre personers sikkerhet

- La aldri barn eller personer som ikke har lest denne bruksanvisningen bruke apparatet.
- Ikke la barn eller dyr komme i nærheten av arbeidsområdet. Ikke la barn eller dyr berøre apparatet eller strømledningen. Vær ekstra oppmerksom når apparatet brukes i nærheten av barn.

### Etter bruk

- Trekk støpslet ut av stikkkontakten og la apparatet avkjøles før du går fra det og før du skifter det ut, rengjør eller inspiserer eventuelle deler på det.
- Lagre apparatet på et tørt sted når det ikke er i bruk. Forsikre deg om at barn ikke har tilgang til lagrede apparater.

### Inspeksjon og reparasjon

- Før bruk må du kontrollere apparatet for skadede eller defekte deler. Inspiser apparatet for brudd på deler, skader på brytere og andre forhold som kan påvirke bruken.
- Bruk aldri apparatet hvis noen av delene er skadede eller defekte.
- La en autorisert reparatør skifte ut eller reparere skadede eller defekte deler.
- Prøv aldri å fjerne eller bytte andre deler enn de som er angitt i denne bruksanvisningen.
- Før bruk må du kontrollere om strømledningen er slitt eller skadet.

- Ikke bruk apparatet dersom strømledningen eller støpslet er skadet eller defekt. Dersom strømledningen eller støpslet er skadet eller defekt, må den skiftes ut av produsenten eller en autorisert reparatør.

### Sikkerhetsinstruksjoner for Table Chef

- Før bruk må du alltid sjekke at nettspenningen er den samme som den som er oppgitt på apparatets typeskilt.
- Koble apparatet til en jordet stikkontakt. Om nødvendig kan du bruke en jordet skjøteledning med passende diameter (minst 3 x 1 mm<sup>2</sup>).
- For ekstra beskyttelse bør du installere en reststrømsbeskyttelse med en nominell driftsstrøm på maksimalt 30 mA.
- Apparatet er ikke ment til bruk med en ekstern timer eller et separat fjernkontrollsystem.
- Påse at det ikke kommer vann på kontakter på strømledningen eller skjøteledningen.
- Trekk alltid hele strømledningen og skjøteledningen ut.
- Bruk kun en passende kontakt for å bruke apparatet.
- Plasser apparatet på et stabilt og flatt underlag.
- Plasser apparatet på en varmeresistent og sprutsikker overflate.
- Ikke plasser apparatet på en kokeplate.
- Påse at det er nok plass rundt apparatet til at varmen kan slippe unna. Sørg for tilstrekkelig ventilasjon.
- Påse at apparatet ikke kommer i kontakt med antennelige materialer.
- Hold apparatet unna varmekilder.
- Påse at kontakten ikke faller i vann eller annen væske. Hvis kontakten faller i vann eller annen væske, ikke ta kontakten ut med hendene. Trekk umiddelbart støpslet ut av stikkontakten. Hvis kontakten faller i vann eller annen væske, ikke bruk kontakten igjen.
- Ikke dekk til apparatet.
- Ikke bruk kull eller lignende brennbare drivstoff.
- Ikke la metallredskaper berøre grillplaten for at ikke klebefritt belegget skal ødelegges.

- Vær oppmerksom på damp og sprut når du legger mat på den varme grillplaten.
- Forsiktig: Varmt fett kan sprute fra grillplaten.
- Ikke hell kaldt vann på grillplaten. Vannet vil sprute og skade grillplaten.
- Vær alltid forsiktig når du berører apparatet. Bruk votter hvis du må ta på apparatet under eller rett etter bruk.
- Grillplaten blir svært varm under bruk. Ikke berør den varme grillplaten. Bruk håndtakene når grillplaten er varm.
- Sørg for at hendene er tørre når du tar på apparatet.
- Ikke flytt grillen mens den er slått på eller fremdeles varm. Trekk støpslet ut av stikkontakten og vent til apparatet har kjølt seg ned.
- Ikke bruk apparatet i nærheten av fugler (f.eks. tropiske fugler som papegøyer). Grillplaten har et klebefritt belegg basert på PTFE. Under oppvarmingen kan dette belegget avgi små mengder gass, men denne er ikke skadelig for mennesker. Derimot er nervesystemet til fugler ekstremt følsomt for gasser.

### Beskrivelse (fig. A)

Din 102420 Princess Table Chef er beregnet på å brukes til følgende anvendelser:

- steking eller grilling av mat uten bruk av fett,
  - teppanyaki-koking, -steiking og -barbecue.
- Apparatet er utstyrt med en grillplate med klebefritt belegg. Apparatet er kun egnet til innendørs bruk.

1. Kontakt
2. Strømindikator
3. Kontaktinngang
4. Grillplate
5. Håndtak

### Første gangs bruk

#### Klargjøring

- Rengjør grillplaten med en fuktig klut.

## Bruk

### Slå på og av (fig. A)

- Sett kontakten (1) inn i kontaktinggangen (3).
- Sett støpslet i stikkkontakten. Strømindikatoren (2) tennes.
- Vent ca. 10 minutter til grillplaten (4) har nådd ønsket temperatur.
- For å slå av apparatet trekker du støpslet ut av stikkkontakten. Strømindikatoren (2) slukker.
- Trekk kontakten (1) ut av kontaktinggangen (3).

### Tips for optimal bruk

- Klargjør ingrediensene.
- Rengjør grillplaten med en fuktig klut eller et papirhåndkle mens grillplaten er lunken.
- Plasser apparatet på et stabilt og flatt underlag.
- Sett kontakten inn i kontaktinggangen.
- Sett støpslet i stikkkontakten.
- Vent ca. 10 minutter til grillplaten har nådd ønsket temperatur.
- Merk: Små stykker vil steke eller grille bedre og hurtigere enn større stykker.
- Eksperimenter med nødvendig koketid for å oppnå beste resultat.

## Tining

### Forsiktig!

Ikke bruk apparatets varmeelementer til tining av mat. Hvis du bruker varmeelementene til tining av mat, blir maten langsomt stekt istedenfor bare tint.

For å tine mat legger du maten på grillplaten. Påse at støpslet ikke er satt inn i stikkkontakten. Tining av mat på grillplaten er betraktelig raskere enn tining av mat på for eksempel en keramisk eller plasttallerken.

## Rengjøring og vedlikehold

### Advarsel!

- Før rengjøring eller vedlikehold må du trekke støpslet ut av stikkkontakten og vente til apparatet har kjølt seg ned.
- Ikke senk apparatet i vann eller andre væsker for å rense det.
- Ikke senk kontakten i vann eller annen væske.

### Forsiktig!

- Ikke bruk aggressive eller skurende rensedmidler til å rengjøre apparatet.
- Ikke bruk skarpe objekter til å rengjøre apparatet.
- Rengjør apparatet etter hvert bruk:
  - Tørk bort alle rester med kjøkkenpapir.
  - Vask apparatet i såpevann eller i oppvaskmaskinen. Tørk kontaktinggangen godt.
  - Vask grillplaten i såpevann eller i oppvaskmaskinen. Tørk kontaktinggangen godt.
  - Rengjør kontakten med en fuktig klut. Tørk kontakten godt.
- Oppbevar apparatet tørt og unna barna.

## Ansvarsfraskrivelse

Gjenstand for endring; spesifikasjonene kan endres uten videre varsel.

## Onnittelut!

Olet hankkinut Princess-kodinkoneen. Tavoittemme on tarjota tyylikkäästi suunniteltuja laatu tuotteita kohtuulliseen hintaan. Toivomme, että nautit laitteen käytöstä monen vuoden ajan.

## Käyttöohjeet

Käyttöohjeet on kerätty vastaavaan osioon. Lue laitteen turvallisuusohjeet käyttöohjeisiin tutustumisen yhteydessä.

## Turvallisuusohjeet

### Varoitukset!

- Verkkovirralla toimivia laitteita käytettäessä on aina noudatettava perusturvallisuusohjeita tulipalon tai sähköiskun aiheuttaman loukkaantumisen riskin vähentämiseksi.
- Älä käytä laitetta kylpyammeiden, suihkujen, pesuaitaiden tai muiden vettä sisältävien astioiden lähellä.
- Lue käyttöohje huolellisesti läpi ennen laitteen käyttöönottoa.
- Laitteen käyttötarkoitus on kuvattu tässä käyttöoppaassa. Muiden kuin suositeltujen varusteiden käyttö tai toimenpiteiden suoritus voi aiheuttaa henkilövahinkovaaran.
- Säilytä käyttöohjeet tulevia käyttökertoja varten.
- Valvo aina lapsia varmistaaksesi, etteivät he leiki laitteella.
- Vaaratilanteita voi syntyä, jos laitetta käyttävät lapset tai henkilöt, joilla on fyysisiä, aistillisia, henkisiä tai liikkumisrajoitteita tai joilla ei ole riittävää tuntemusta tai kokemusta. Heidän turvallisuudestaan vastaavien henkilöiden on ohjattava tai valvottava heitä laitteen käytössä.

### Käyttö

- Noudata aina varovaisuutta laitteen käytössä.
- Varo kuumia osia. Alusta voi kuumentua laitteen käytön aikana.
- Älä käytä laitetta märillä käsillä. Älä käytä laitetta avoaloin.

- Sijoita virtajohto huolellisesti niin, että se ei roiku työtason reunaan vasten eikä siihen voi vahingossa takertua tai kompastua.
- Älä vedä virtajohdosta silloin, kun irrotat pistokkeen verkkovirtalähteestä. Suojaa virtajohto kuumuudelta, öljyltä ja teräviltä reunoilta.
- Älä irrota laitteen osia tai varusteita silloin, kun sen pistoke on kytkettyä verkkovirtalähteeseen. Irrota pistoke aina ensin verkkovirtalähteestä.
- Jos virtajohto vaurioituu käytön aikana, irrota pistoke välittömästi verkkovirtalähteestä. Älä kosketa virtajohtoa ennen kuin olet irrottanut pistokkeen verkkovirtalähteestä.
- Irrota pistoke verkkovirtalähteestä, kun laite ei ole käytössä, ennen kokoamista tai purkamista sekä ennen puhdistusta ja huoltoa.

### Muiden turvallisuus

- Älä salli lasten tai muiden henkilöiden, jotka eivät tunne kyseisiä ohjeita, käyttää laitetta.
- Älä salli lasten tai eläinten tulla työskentelyalueen lähelle. Älä salli lasten tai eläinten koskea laitetta tai virtajohtoa. Kun laitetta käytetään lasten läheisyydessä, laitteen käyttöä on valvottava tarkasti.

### Käytön jälkeen

- Irrota virtajohto verkkovirrasta ja anna laitteen jäähtyä ennen kuin jätät sen ilman valvontaa tai vaihdat, puhdistat tai tutkit mitään laitteen osaa.
- Säilytä laitetta kuivassa paikassa silloin, kun sitä ei käytetä. Varmista, etteivät lapset pääse varastoitujen laitteiden luo.

### Tutkinta ja korjaukset

- Tarkasta laite ennen käyttöä vaurioituneiden tai viallisten osien varalta. Tutki laite rikkoutuneiden osien, vaurioituneiden kytkimien tai muiden vaurioiden osalta, jotka saattavat vaikuttaa sen toimintaan.
- Älä käytä laitetta, mikäli jokin osa on vaurioitunut tai viallinen.
- Korjauta tai vaihdata vaurioitunut tai viallinen osa valtuutetussa huoltopalvelussa.
- Älä koskaan yritä irrottaa tai vaihtaa mitään muuta osaa kuin tässä käyttöohjeessa on määriteltä.

- Tarkasta virtajohto ennen käyttöä kulumisen tai vaurioitumisen varalta.
- Älä käytä laitetta, mikäli virtajohto tai pistoke on vaurioitunut tai viallinen. Jos virtajohto tai pistoke on vaurioitunut tai viallinen, se tulee vaihdattaa laitteen valmistajalla tai valtuutetussa huoltopalvelussa.

## Tuotteen Table Chef turvallisuusohjeet

- Tarkista aina ennen käyttöä, että verkkojännite vastaa laitteen tyyppikilven merkintöjä.
- Kytke laite maadoitettuun pistorasiaan. Käytä tarvittaessa maadoitettua ja sopivan halkaisijan omaavaa jatkojohtoa (vähintään 3 x 1 mm<sup>2</sup>).
- Asenna turvallisuuden lisäämiseksi vikavirtasuojakytkin (RCD), jonka käyttövirta ei ylitä arvoa 30 mA.
- Laitetta ei ole tarkoitettu käytettäväksi ulkoisella ajastimella tai erillisellä kauko-ohjausjärjestelmällä.
- Varmista, ettei virtajohdon pistokkeisiin tai jatkojohtoon pääse vettä.
- Kelaa virtajohto ja jatkojohto aina kokonaan auki.
- Käytä laitteen kanssa ainoastaan asianmukaista liitintä.
- Aseta laite vakaalle ja tasaiselle alustalle.
- Aseta laite alustalle, joka kestää kuumuutta ja roiskeita.
- Älä aseta laitetta keittolevyille.
- Varmista, että laitteen ympärillä on riittävästi tilaa lämmön poistumista ja riittävästi tuuletusta varten.
- Varmista, ettei laite koske syttyviin materiaaleihin.
- Pidä laite kaukana lämpölähteistä.
- Varmista, että liitin ei putoa veteen tai muihin nesteisiin. Jos liitin putoaa veteen tai muihin nesteisiin, älä poista liitintä käsin. Irrota pistoke välittömästi verkkovirtalähteestä. Jos liitin putoaa veteen tai muihin nesteisiin, älä käytä liitintä enää.
- Älä peitä laitetta.
- Älä käytä hiiltä tai vastaavia polttoaineita.
- Älä kosketa grillaustasoa metallisilla välineillä, sillä ne vaurioittavat tason hylkivää pintaa.

- Varo höyryä ja räiskeitä silloin, kun ruoka-aineita asetetaan kuumalle grillaustasolle.
- Huomio: Kuuma rasva voi roiskua grillaustasolta.
- Älä kaada kylmää vettä kuumalle grillaustasolle. Tällöin vesi räiskyy ja vaurioittaa grillaustasoa.
- Noudata aina varovaisuutta koskiessasi laitteeseen. Käytä patalappuja, jos aiot koskea laitetta sen käytön aikana tai pian sen jälkeen.
- Grillaustaso kuumenee huomattavasti käytön aikana. Älä koske kuumaan grillaustasoon. Grillaustason ollessa kuuma koske ainoastaan kahvoihin.
- Varmista, että kätesi ovat kuivat ennen laitteeseen koskemista.
- Älä liikuta laitetta sen ollessa päällä tai edelleen kuuma. Irrota pistoke verkkovirtalähteestä ja odota, kunnes laite jäähtyy.
- Älä käytä laitetta lintujen lähellä (esim. trooppisten lintujen, kuten papukaijoiden lähellä). Grillaustaso on päällystetty PTFE-aineeseen pohjautuvalla hylkivällä pinnoitteella. Kuumentuessa pinnoite voi päästää hiukan kaasuja, jotka ovat ihmisille täysin harmittomia. Lintujen hermosto on kuitenkin erityisen herkkä näille kaasuille.

## Kuvaus (kuva A)

102420 Princess Table Chef on suunniteltu seuraaviin käyttötarkoituksiin:

- ruokien friteeraus tai grillaus ilman rasvaa;
- teppanyaki-kypsennys, friteeraus ja grillaus (BBQ).

Laitteessa on grillaustaso, jossa on hylkivä pinnoite. Laite sopii vain sisäkäyttöön.

1. Liitin
2. Virran merkkivalo
3. Liittimen pistoke
4. Grillaustaso
5. Kädensija

## Käyttöönotto

### Valmistus

- Puhdista grillaustaso kostealla pyyhkeellä.

## Käyttö

### Päälle ja pois päältä kytkeminen (kuva A)

- Aseta liitin (1) liittimen pistokkeeseen (3).
- Aseta pistoke verkkovirtalähteeseen. Virran merkkivalo (2) syttyy.
- Odota noin 10 minuuttia kunnes grillaustaso (4) on saavuttanut vaaditun lämpötilan.
- Kytke laite pois päältä irrottamalla pistoke verkkovirtalähteestä. Virran merkkivalo (2) sammuu.
- Irrota liitin (1) liittimen pistokkeesta (3).

### Vinkkejä optimaalista käyttöä varten

- Valmista ruoka-ainekset.
- Puhdista grillaustaso kostealla liinalla tai paperipyyhkeellä kun grillaustaso on haalea.
- Aseta laite vakaalle ja tasaiselle alustalle.
- Aseta liitin liittimen pistokkeeseen.
- Aseta pistoke verkkovirtalähteeseen.
- Odota noin 10 minuuttia kunnes grillaustaso on saavuttanut vaaditun lämpötilan.
- Huom.: Pienet ruokapalat grillautuvat tai paistuvat paremmin ja nopeammin kuin suuret palat.
- Kokeile eri kypsennysaikoja parhaan tuloksen saavuttamiseksi.

### Sulatus

#### Huomio!

Älä käytä laitteen kuumennusyksiköitä ruokien sulatukseen. Jos käytät laitteen kuumennusyksiköitä ruokien sulatukseen, ruoka-ainekset eivät vain sulaa, vaan kypsyvät hitaasti.

Ruoka-ainekset voidaan sulattaa asettamalla ne grillaustason päälle. Varmista, ettei pistoketta ole asetettu verkkovirtalähteeseen. Ruokien sulatus grillaustasolla on huomattavasti nopeampaa kuin sen sulatus esimerkiksi keraamisen tai muoviasian päällä.

## Puhdistus ja ylläpito

### Varoitus!

- Irrota pistoke verkkovirtalähteestä ennen puhdistusta tai huoltoa ja odota, kunnes laite jäähtyy.
- Älä upota laitetta veteen tai muihin pesunesteisiin.
- Älä upota liitintä veteen tai muihin nesteisiin.

### Huomio!

- Älä käytä voimakkaita tai kuluttavia puhdistusaineita laitteen puhdistukseen.
- Älä käytä teräviä esineitä laitteen puhdistamiseen.
- Tarkista laite säännöllisesti mahdollisten vaurioiden varalta.
- Puhdista laite jokaisen käytön jälkeen:
  - Poista mahdolliset jäämät paperipyyhkeellä.
  - Puhdista laite saippuavedellä tai astianpesukoneessa. Kuivaa liittimen pistoke huolellisesti.
  - Puhdista grillaustaso saippuavedellä tai astianpesukoneessa. Kuivaa liittimen pistoke huolellisesti.
  - Puhdista liitin kostealla liinalla. Kuivaa liitin huolellisesti.
- Säilytä laitetta kuivassa paikassa lasten ulottumattomissa.

## Vastuuvapauslauseke

Ominaisuuksia voidaan muuttaa ilman erillistä ilmoitusta.

## Parabéns!

Adquiriu um aparelho da gama de produtos para o lar Princess. O nosso objectivo é fornecer produtos de qualidade com um design atraente e a um preço acessível. Esperamos que desfrute deste aparelho durante muitos anos.

## Instruções de utilização

As instruções de utilização foram reunidas na secção correspondente. Familiarize-se com as instruções de segurança quando consultar as instruções de utilização.

## Instruções de segurança

### Advertência!

- Durante a utilização de aparelhos alimentados por corrente eléctrica, terá de seguir sempre as instruções básicas de segurança para reduzir o risco de incêndio, choque eléctrico e ferimentos pessoais.
- Não utilize o aparelho próximo de banheiras, chuveiros, lavatórios ou outros recipientes que contenham água.
- Leia atentamente todo o manual antes de utilizar.
- A utilização prevista para o aparelho é descrita neste manual. A utilização de qualquer acessório ou a realização de qualquer operação com este aparelho para além das recomendadas poderá resultar em risco de ferimentos pessoais.
- Guarde este manual para futura referência.
- Vigie sempre as crianças para que não brinquem com o aparelho.
- A utilização deste aparelho por crianças ou pessoas com incapacidade física, sensorial, mental ou motora, assim como a falta dos conhecimentos e experiência necessários podem criar situações de perigo. As pessoas responsáveis pela sua segurança devem facultar instruções explícitas ou supervisionar a utilização do aparelho.

### Utilização

- Tenha sempre cuidado durante a utilização do aparelho.

- Tenha cuidado com as peças quentes. A superfície pode aquecer quando o aparelho está a ser utilizado.
- Não utilize o aparelho com as mãos húmidas. Não utilize o aparelho com os pés descalços.
- Oriente cuidadosamente o cabo de alimentação de modo a garantir que não fica pendurado na extremidade de uma bancada de trabalho e que não pode ser acidentalmente pisado ou puxado.
- Nunca puxe pelo cabo para desligar a ficha da tomada. Mantenha o cabo de alimentação afastado de calor, óleo e extremidades afiadas.
- Não retire qualquer peça ou acessório com a ficha ligada na tomada. Desligue sempre primeiro a ficha da tomada.
- Se o cabo de alimentação se danificar durante a utilização, desligue imediatamente a ficha da tomada. Não toque no cabo de alimentação antes de desligar a ficha da tomada.
- Desligue a ficha da tomada quando o aparelho não estiver a ser utilizado, antes de montar ou desmontar e antes de limpar e proceder à manutenção.

### Segurança de terceiros

- Não permita a utilização do aparelho por crianças ou qualquer pessoa não familiarizada com estas instruções.
- Não permita que crianças ou animais se aproximem da área de trabalho. Não permita que crianças ou animais toquem no aparelho ou no cabo de alimentação. É necessária supervisão sempre que o aparelho seja utilizado próximo de crianças.

### Após a utilização

- Desligue a ficha da tomada e deixe o aparelho arrefecer antes de o deixar sem vigilância e antes de substituir, limpar ou inspeccionar quaisquer peças do mesmo.
- Quando não estiver a utilizar o aparelho, guarde-o num local seco. Certifique-se de que as crianças não têm acesso a aparelhos armazenados.

## Inspeção e reparações

- Antes de utilizar, verifique se o aparelho possui peças danificadas ou com defeito. Inspeccione o aparelho quanto a peças partidas, danos em interruptores e outras condições que possam afectar o seu funcionamento.
- Não utilize o aparelho se este possuir qualquer peça danificada ou com defeito.
- Solicite a reparação ou substituição de qualquer peça danificada ou com defeito a um agente autorizado.
- Nunca tente remover ou substituir quaisquer peças para além das indicadas neste manual.
- Antes de utilizar, verifique se o cabo de alimentação apresenta desgaste ou danos.
- Não utilize o aparelho se o cabo de alimentação ou a ficha estiverem danificados ou apresentarem defeitos. Se o cabo de alimentação ou a ficha estiverem danificados ou apresentarem defeitos, deverão ser substituídos pelo fabricante ou um agente autorizado.

## Instruções de segurança para o Table Chef

- Antes de utilizar, assegure-se de que a voltagem de rede corresponde à indicada na placa de identificação do aparelho.
- Ligue o aparelho a uma tomada com ligação à terra. Se necessário, utilize um cabo de extensão com ligação à terra de diâmetro adequado (pelo menos, 3 x 1 mm<sup>2</sup>).
- Para uma maior protecção, instale um dispositivo de corrente residual (RCD) com uma corrente de funcionamento nominal residual que não exceda 30 mA.
- O aparelho não permite o controlo através de um temporizador externo ou de um sistema de controlo remoto separado.
- Certifique-se de que não entra água nos pinos de contacto das fichas do cabo de alimentação e do cabo de extensão.
- Desenrole sempre totalmente o cabo de alimentação e o cabo de extensão.
- Utilize apenas um conector adequado para o aparelho.
- Coloque o aparelho sobre uma superfície estável e plana.

- Coloque o aparelho sobre uma superfície resistente ao calor e aos salpicos.
- Não coloque o aparelho sobre uma placa de cocção.
- Certifique-se de que existe espaço suficiente à volta do aparelho para permitir a saída do calor e facultar uma ventilação adequada.
- Certifique-se de que o aparelho não entra em contacto com materiais inflamáveis.
- Mantenha o aparelho afastado de fontes de calor.
- Certifique-se de que o conector não cai dentro de água ou outros líquidos. Se o conector cair dentro de água ou outros líquidos, não retire o conector com as mãos. Retire imediatamente a ficha da tomada de parede. Se o conector cair dentro de água ou outros líquidos, não utilize o conector novamente.
- Não cubra o aparelho.
- Não utilize carvão ou outros combustíveis idênticos.
- Não toque com talheres metálicos na placa de grelhar para evitar danos no revestimento anti-aderente.
- Tome as devidas precauções para evitar o vapor e salpicos ao colocar alimentos sobre a placa de grelhar quente.
- Atenção: Existe a possibilidade de salpicos de gordura quente da placa de grelhar.
- Não deite água fria sobre a placa de grelhar quente. A água irá salpicar e danificar a placa de grelhar.
- Tenha sempre cuidado ao tocar no aparelho. Utilize luvas de forno, caso tenha de tocar no aparelho durante ou imediatamente após a sua utilização.
- A placa de grelhar aquece muito durante a sua utilização. Não toque na placa de grelhar quente. Toque apenas nas pegas se a placa de grelhar estiver quente.
- Certifique-se de que as suas mãos estão secas antes de tocar no aparelho.
- Não desloque o aparelho enquanto estiver ligado ou quente. Desligue sempre a ficha da tomada de parede e aguarde até o aparelho arrefecer.



- Não utilize o aparelho próximo de aves (por exemplo, aves tropicais como papagaios). A placa de grelhar possui um revestimento anti-aderente PTFE. Ao aquecer, o revestimento poderá libertar pequenas quantidades de gases que são totalmente inofensivas para pessoas. No entanto, o sistema nervoso das aves é extremamente sensível a estes gases.

### Descrição (fig. A)

O seu Table Chef Princess 102420 foi concebido para as seguintes aplicações:

- fritar ou grelhar alimentos sem usar gordura;
- cozinha, fritar e churrasco teppanyaki.

O aparelho está equipado com uma placa de grelhar com revestimento anti-aderente.

O aparelho é adequado apenas para utilização no interior.

1. Conector
2. Indicador de alimentação
3. Tomada de ligação do conector
4. Placa de grelhar
5. Pega

### Utilização inicial

#### Preparação

- Limpe a placa de grelhar com um pano húmido.

### Utilização

#### Ligação e desligação (fig. A)

- Insira o conector (1) na tomada de ligação do conector (3).
- Insira a ficha na tomada de parede. O indicador de alimentação (2) acende-se.
- Aguarde aproximadamente 10 minutos para que a placa de grelhar (4) atinja a temperatura pretendida.
- Para desligar o aparelho, retire a ficha da tomada de parede. O indicador de alimentação (2) apaga-se.
- Retire o conector (1) da tomada de ligação do conector (3).

### Sugestões para uma utilização ideal

- Prepare os ingredientes.
- Limpe a placa de grelhar com uma folha de papel de cozinha ou um pano húmido enquanto a placa de grelhar estiver morna.
- Coloque o aparelho sobre uma superfície estável e plana.
- Insira o conector na tomada de ligação do conector.
- Insira a ficha na tomada de parede.
- Aguarde aproximadamente 10 minutos para que a placa de grelhar atinja a temperatura pretendida.
- Nota: Pedacos pequenos de alimentos grelharão ou fritarão melhor e mais rapidamente do que pedacos grandes.
- Experimente com o tempo de cozedura necessário para atingir os melhores resultados.

### Descongelo

#### Atenção!

Não utilize os elementos de aquecimento do aparelho para descongelar alimentos.

Se utilizar os elementos de aquecimento para descongelar alimentos, estes são lentamente cozinhados e não apenas descongelados.

Para descongelar alimentos, coloque-os na placa de grelhar. Certifique-se de que a ficha não está inserida na tomada de parede.

A descongelação de alimentos sobre a placa de grelhar é consideravelmente mais rápida do que a descongelação de alimentos sobre, por exemplo, um prato de cerâmica ou de plástico.

### Limpeza e manutenção

#### Advertência!

- Antes de limpar ou proceder à manutenção, desligue sempre a ficha da tomada de parede e aguarde até o aparelho arrefecer.
- Não mergulhe o aparelho em água ou em quaisquer outros líquidos para limpeza.
- Não mergulhe o conector em água ou outros líquidos.

---

**Atenção!**

- Não utilize agentes de limpeza agressivos ou abrasivos para limpar o aparelho.
- Não utilize objectos pontiagudos para limpar o aparelho.
- Verifique regularmente o aparelho quanto a possíveis danos.
- Limpe o aparelho após cada utilização:
  - Elimine eventuais resíduos com uma folha de papel de cozinha.
  - Limpe o aparelho em água com detergente ou na máquina de lavar louça. Seque bem a tomada de ligação do conector.
  - Limpe a placa de grelhar em água com detergente ou na máquina de lavar louça. Seque bem a tomada de ligação do conector.
  - Limpe o conector com um pano húmido. Seque bem o conector.
- Guarde o aparelho num local seco, longe do alcance das crianças.

**Declinação de responsabilidade**

Sujeito a alterações; as especificações podem ser alteradas sem aviso prévio.

## Θερμά συγχαρητήρια!

Έχετε αγοράσει μια οικιακή συσκευή της Princess. Στόχος μας είναι να σας παρέχουμε ποιοτικά προϊόντα με ωραίο σχεδιασμό σε οικονομικές τιμές. Ελπίζουμε να απολαύσετε τη χρήση αυτής της συσκευής για πολλά χρόνια.

## Οδηγίες χρήσης

Οι οδηγίες χρήσεως έχουν συλλεχθεί στον αντίστοιχο τομέα. Εξοικειωθείτε με τις οδηγίες ασφαλείας όταν συμβουλευέστε τις οδηγίες χρήσεως.

## Οδηγίες ασφαλείας

### Προειδοποίηση!

- Κατά τη χρήση συσκευών που τροφοδοτούνται με ηλεκτρικό ρεύμα, θα πρέπει πάντα να λαμβάνονται υπόψη οι βασικές οδηγίες ασφαλείας για τον περιορισμό του κινδύνου πυρκαγιάς, ηλεκτροπληξίας και σωματικών βλαβών.
- Μην χρησιμοποιείτε τη συσκευή κοντά σε μπανιέρες, ντουσιέρες, νιπτήρες ή άλλα σκάφη που περιέχουν νερό.
- Διαβάστε με προσοχή ολόκληρο τον εγχειρίδιο οδηγιών πριν τη χρήση.
- Η ενδειγμένη χρήση περιγράφεται σε αυτό το εγχειρίδιο. Η χρήση οποιαδήποτε εξαρτήματος ή η εκτέλεση οποιαδήποτε λειτουργίας με αυτή τη συσκευή εκτός των συνιστώμενων μπορεί να προκαλέσει κίνδυνο τραυματισμού.
- Φυλάξτε το εγχειρίδιο για μελλοντική χρήση.
- Τα παιδιά πρέπει να βρίσκονται πάντα κάτω από επίβλεψη για να εξασφαλιστεί ότι δεν παίζουν με τη συσκευή.
- Η χρήση αυτής της συσκευής από παιδιά ή άτομα με μια σωματική, αισθητήρια, διανοητική ή κινητική ανικανότητα ή με έλλειψη απαραίτητης γνώσης και εμπειρίας μπορεί να προκαλέσει κίνδυνο. Τα άτομα υπεύθυνα για την ασφάλεια τους πρέπει να δώσουν λεπτομερές οδηγίες ή να παρατηρήσουν τη χρήση της συσκευής.

## Χρήση

- Προσέχετε πάντα όταν χρησιμοποιείτε τη συσκευή.
- Προσέξτε τα θερμά εξαρτήματα. Η επιφάνεια μπορεί να είναι ζεστή όταν η συσκευή λειτουργεί.
- Μην χρησιμοποιείτε τη συσκευή όταν είναι βρεγμένα τα χέρια σας. Μην χρησιμοποιείτε τη συσκευή αν είστε ξυπόλητοι.
- Χειριστείτε με προσοχή το καλώδιο ηλεκτρικού ρεύματος να μην κρέμεται πάνω από την άκρη κάποιας επιφάνειας εργασίας ώστε να μην μπορεί να πιαστεί κατά λάθος και να μη σκοντάφτετε σε αυτό.
- Μην τραβάτε ποτέ το καλώδιο ρεύματος για να το αποσυνδέσετε από τη κεντρική παροχή. Φροντίστε το καλώδιο κεντρικής παροχής να παραμένει μακριά από τη θερμότητα, τα λάδια και από αιχμηρές ακμές.
- Μην αφαιρείτε κανένα μέρος ή εξάρτημα όταν το βύσμα κεντρικής παροχής είναι συνδεδεμένο στη παροχή. Να αποσυνδέσετε πάντα πρώτα το βύσμα παροχής ρεύματος από τη παροχή.
- Αν το καλώδιο παροχής ρεύματος υποστεί ζημιά κατά τη χρήση του, αποσυνδέστε το βύσμα παροχής ρεύματος αμέσως από τη παροχή. Μην αγγίζετε το καλώδιο παροχής ρεύματος πριν αποσυνδέσετε το βύσμα από την παροχή.
- Αποσυνδέστε το βύσμα παροχής από τη παροχή όταν η συσκευή δεν είναι σε χρήση, πριν την συναρμολόγηση ή την αποσυναρμολόγηση και πριν το καθαρισμό και την συντήρηση.

## Ασφάλεια άλλων

- Μην επιτρέπετε σε μικρά παιδιά ή σε άτομα που δεν έχουν διαβάσει το εγχειρίδιο οδηγιών να χρησιμοποιήσουν τη συσκευή.
- Μην επιτρέπετε τα παιδιά ή τα ζώα να έρθουν κοντά στη περιοχή εργασίας. Μην επιτρέπετε τα παιδιά ή τα ζώα να ακουμπήσουν τη συσκευή ή το καλώδιο παροχής ρεύματος. Όταν χρησιμοποιείτε τη συσκευή κοντά σε παιδιά, πρέπει να τα επιτηρείτε στενά.

## Μετά τη χρήση

- Αποσυνδέστε το βύσμα παροχής από τη παροχή και αφήστε τη συσκευή να κρυώσει πριν την αφήσετε χωρίς επιτήρηση και πριν αντικαταστήσετε, καθαρίσετε ή επιθεωρήσετε οποιαδήποτε τμήματά της.
- Αποθηκεύστε τη συσκευή σε ένα στεγνό μέρος όταν δεν τη χρησιμοποιείτε. Βεβαιωθείτε ότι τα παιδιά δεν έχουν πρόσβαση στις αποθηκευμένες συσκευές.

## Έλεγχος και επισκευές

- Πριν τη χρήση, ελέγξτε τη συσκευή για τυχόν φθαρμένα ή ελαττωματικά εξαρτήματα. Επιθεωρήστε τη συσκευή για σπασμένα μέρη, φθορά στους διακόπτες και άλλες συνθήκες που μπορεί να επηρεάσουν τη λειτουργία.
- Μη χρησιμοποιείτε τη συσκευή εάν κάποιος εξάρτημά της έχει πάθει ζημιά ή παρουσιάζει ελάττωμα.
- Ζητήστε από εξουσιοδοτημένο συνεργείο επισκευής την επισκευή ή την αντικατάσταση όλων των φθαρμένων ή ελαττωματικών εξαρτημάτων.
- Μην επιχειρήσετε ποτέ να αφαιρέσετε ή να αντικαταστήσετε εξαρτήματα εκτός αυτών που προσδιορίζονται σε αυτό το εγχειρίδιο.
- Πριν τη χρήση, ελέγξτε το καλώδιο παροχής για φθορά ή ζημιά.
- Μη χρησιμοποιείτε τη συσκευή αν το καλώδιο παροχής ρεύματος έχει πάθει ζημιά ή παρουσιάζει ελάττωμα. Αν το καλώδιο παροχής ρεύματος έχει πάθει ζημιά ή παρουσιάζει ελάττωμα, πρέπει να αντικατασταθεί από τον κατασκευαστή ή κάποιον άλλο εξουσιοδοτημένο συνεργείο επισκευής.

## Οδηγίες ασφαλείας για Table Chef

- Πριν τη χρήση, ελέγξτε πάντα ότι η τάση παροχής είναι ίδια με τη τάση στην πινακίδα χαρακτηριστικών της συσκευής.
- Συνδέστε τη συσκευή σε μια γειωμένη πρίζα. Εάν χρειαστεί, χρησιμοποιήστε μια γειωμένη προέκταση καλωδίου κατάλληλου διαμέτρου (τουλάχιστον 3 x 1 mm<sup>2</sup>).
- Για πρόσθετη προστασία, εγκαταστήστε μια συσκευή υπόλοιπου ρεύματος (RCD) με μια ονομαστική τάση λειτουργίας που δεν ξεπερνάει τα 30 mA.

- Η συσκευή δεν έχει σχεδιαστεί για χρήση μέσω ενός εξωτερικού χρονοδιακόπτη ή ξεχωριστού τηλεχειριζόμενου συστήματος.
- Βεβαιωθείτε ότι το νερό δεν μπορεί να μπει στα βύσματα επαφής του καλωδίου παροχής και προέκτασης.
- Να ξετυλίγετε πάντα το καλώδιο παροχής και προέκτασης.
- Να χρησιμοποιήσετε μόνο κατάλληλο συνδετήρα για να χρησιμοποιήσετε τη συσκευή.
- Τοποθετήστε τη συσκευή σε μια σταθερή και επίπεδη επιφάνεια.
- Τοποθετήστε τη συσκευή σε μια αδιαβροχη επιφάνεια που αντεχει στη θερμοκρασία.
- Μην τοποθετείτε τη συσκευή σε μάτι.
- Βεβαιωθείτε ότι υπάρχει αρκετός χώρος γύρω από τη συσκευή για να επιτρέψετε τη θερμότητα να αποφύγει και να παρέχετε αρκετό εξαερισμό.
- Βεβαιωθείτε ότι η συσκευή δεν έρχεται σε επαφή με εύφλεκτο υλικό.
- Κρατήστε τη συσκευή μακριά από πυγές θερμότητας.
- Βεβαιωθείτε ότι ο συνδετήρας δεν πέφτει σε νερό ή σε άλλα υγρά. Εάν ο συνδετήρας πέσει σε νερό ή άλλα υγρά, μην το βγάξετε τον συνδετήρα με τα χέρια σας. Αμέσως βγάλτε το βύσμα από τη πρίζα στον τοίχο. Εάν ο συνδετήρας πέσει σε νερό ή άλλα υγρά, μην το χρησιμοποιήσετε ξανά τον συνδετήρα.
- Μην καλύψετε τη συσκευή.
- Μην χρησιμοποιήσετε κάρβουνο ή άλλα παρόμοια εύφλεκτα καύσιμα.
- Μην αφήνετε τα μεταλλικά μαχαιροπίρουνα να ακουμπήσουν τη πλάκα ψησίματος για να αποτρέψετε τη ζημιά στην αντί-κολλητική επιφάνεια.
- Προσοχή από ατμό και πιτσιλιές όταν τοποθετείτε φαγητό στη ζεστή πλάκα ψησίματος.
- Προσοχή: Ο ζεστός λίπος μπορεί να πιτσιλίσει από τη πλάκα ψησίματος.
- Μην ρίχνεται κρύο νερό στη ζεστή πλάκα ψησίματος. Το νερό να πιτσιλίσει και θα καταστρέψει τη πλάκα ψησίματος.

- Προσέχετε πάντα όταν ακουμπάτε την επιφάνεια. Χρησιμοποιήστε γάντια φούρνου αν πρέπει να ακουμπάτε τη συσκευή κατά τη λειτουργία ή αμέσως μετά τη λειτουργία.
- Η πλάκα ψησίματος θερμαίνεται πολύ κατά τη διάρκεια της χρήσης. Μην ακουμπάτε τη ζεστή πλάκα ψησίματος. Να ακουμπάτε μόνο τις χειρολαβές όταν η πλάκα ψησίματος είναι ζεστή.
- Βεβαιωθείτε πως τα χέρια σας είναι στεγνά πριν ακουμπάτε τη συσκευή.
- Μην ακουμπάτε τη συσκευή όταν είναι αναμμένη ή ακόμα ζεστή. Αφαιρέστε το βύσμα από τη πρίζα και περιμένετε μέχρι να κρυώσει η συσκευή.
- Μην χρησιμοποιήσετε τη συσκευή κοντά σε πουλιά (π.χ. τροπικά πουλιά όπως παπαγάλους) Η πλάκα ψησίματος έχει μια αντί-κολλητική επιφάνεια με βάση PTFE. Όταν ζεσταίνεται, η επιφάνεια μπορεί να απελευθερώσει μικρά ποσά αερίων τα οποία είναι εντελώς ακίνδυνα για τους ανθρώπους. Ωστόσο, τα νευρικά συστήματα πουλιών είναι πολύ ευαίσθητα σε αυτά τα αέρια.

### Περιγραφή (εικ. Α)

Το Table Chef Princess 102420 σας έχει σχεδιαστεί για τις ακόλουθες χρήσεις:

- το τηγάνισμα ή το ψήσιμο χωρίς λίπος;
- μαγείρεμα terranyaki, τηγάνισμα και ψησταριά.

Η συσκευή διαθέτει μια πλάκα ψησίματος με μια αντί-κολλητική επιφάνεια. Η συσκευή προορίζεται για εσωτερική χρήση μόνο.

1. Συνδετήρας
2. Ενδεικτική λυχνία λειτουργίας
3. Υποδοχή του συνδετήρα
4. Πλάκα ψησίματος
5. Λαβή χειρός

### Αρχική χρήση

#### Προετοιμασία

- Καθαρίστε τις πλάκες ψησίματος με ένα υγρό πανί.

### Χρήση

#### Ενεργοποίηση και απενεργοποίηση (εικ. Α)

- Εισάγετε το συνδετήρα (1) στην υποδοχή του συνδετήρα (3).
- Βάλτε το βύσμα στην πρίζα. Η ενδεικτική λυχνία λειτουργίας (2) ανάβει.
- Περιμένετε για περίπου 10 λεπτά μέχρι η πλάκα ψησίματος (4) φτάσει την απαιτούμενη θερμοκρασία.
- Για να σβήσετε τη συσκευή, βγάλτε το καλώδιο από την πρίζα. Η ενδεικτική λυχνία λειτουργίας (2) σβήνει.
- Αφαιρέστε το συνδετήρα (1) στην υποδοχή του συνδετήρα (3).

#### Συμβουλές για βέλτιστη χρήση

- Προετοιμασία συστατικών.
- Καθαρίστε τη πλάκα ψησίματος με ένα βρεγμένο πανί ή με μια χάρτινη πετσέτα ενώ η πλάκα ψησίματος είναι χλιαρή.
- Τοποθετήστε τη συσκευή σε μια σταθερή και επίπεδη επιφάνεια.
- Εισάγετε το συνδετήρα στην υποδοχή του συνδετήρα.
- Βάλτε το βύσμα στην πρίζα.
- Περιμένετε για περίπου 10 λεπτά μέχρι η πλάκα ψησίματος φτάσει την απαιτούμενη θερμοκρασία.
- Σημείωση: Τα μικρά κομμάτια θα ψηθούν ή τηγανιστούν καλύτερα και πιο γρήγορα από τα μεγάλα κομμάτια.
- Πειραματιστείτε με τον απαιτούμενο χρόνο μαγειρέματος για να επιτύχετε τα καλύτερα αποτελέσματα.

#### Ξεπάγωμα Προσοχή!

Μην χρησιμοποιείτε τα στοιχεία θέρμανσης της συσκευής για ξεπάγωμα τροφίμων. Εάν χρησιμοποιείτε τα στοιχεία θέρμανσης για ξεπάγωμα τροφίμων, το φαγητό ψήνεται αργά αντί να ξεπαγώσει μερικώς.

Για να ξεπαγώσετε τρόφιμα, τοποθετήστε τα στη πλάκα ψησίματος. Βεβαιωθείτε ότι το φιν δεν έχει τοποθετηθεί στη πρίζα. Το ξεπάγωμα στη πλάκα ψησίματος θεωρείται γρηγορότερο από το ξεπάγωμα π.χ. σε ένα κεραμικό ή πλαστικό πιάτο.

---

## Καθαρισμός και συντήρηση

### Προειδοποίηση!

- Πριν το καθαρισμό ή τη συντήρηση, αφαιρέστε το βύσμα από τη πρίζα και περιμένετε μέχρι να κρυώσει η συσκευή.
- Μην βυθίζετε τη συσκευή σε νερό ή σε άλλα υγρά για καθαρισμό.
- Μην βυθίζετε το συνδετήρα σε νερό ή άλλα υγρά.

### Προσοχή!

- Μην χρησιμοποιείτε δυνατά ή διαβρωτικά καθαριστικά για να καθαρίσετε τη συσκευή.
- Μη χρησιμοποιήσετε αιχμηρά αντικείμενα για να καθαρίσετε τη συσκευή.
- Ελέγχετε τακτικά τη συσκευή για πιθανές ζημιές.
- Καθαρίστε τη συσκευή μετά από κάθε χρήση:
  - Αφαιρέστε ότι υπολείμματα με μια χάρπινη πετσέτα.
  - Καθαρίστε τη συσκευή σε νερό με σαπούνι ή στο πλυντήριο πιάτων. Καθαρίστε καλά την υποδοχή του συνδετήρα.
  - Καθαρίστε τη πλάκα ψησίματος σε νερό με σαπούνι ή στο πλυντήριο πιάτων. Καθαρίστε καλά την υποδοχή του συνδετήρα.
  - Καθαρίστε τη συσκευή με ένα υγρό πανί. Στεγνώστε καλά τον συνδετήρα.
- Αποθηκεύετε τη συσκευή σε ξηρό μέρος, στο οποίο δεν έχουν πρόσβαση μικρά παιδιά.

## Αποποίηση

Υπόκειται σε τροποποιήσεις.

Οι προδιαγραφές μπορεί να τροποποιηθούν χωρίς προειδοποίηση.

#### تنبيه!

- لا تستخدم مواد تنظيف كاشطة أو قوية لتنظيف الجهاز.
- لا تستخدم الأشياء الحادة في تنظيف الجهاز.
- افحص الجهاز بشكل دوري بحثًا عن أي تلف ممكن.
- تنظيف الجهاز بعد كل استخدام:
  - قم بإزالة أي بقايا باستخدام منشفة ورقية.
  - قم بتنظيف الجهاز بالماء والصابون أو في غسالة الأطباق. قم بتجفيف مقبس الموصل تمامًا.
  - قم بتنظيف لوح الشواء بالماء والصابون أو في غسالة الأطباق. قم بتجفيف مقبس الموصل تمامًا.
  - قم بتنظيف الترموستات بقطعة قماش رطبة. قم بتجفيف الموصل تمامًا.
- احفظ الجهاز في مكان جاف، بعيدًا عن متناول الأطفال.

#### إخلاء المسؤولية

تخضع للتغيير، يمكن تغيير المواصفات بدون إشعار مسبق.

- لا تستخدم الجهاز بالقرب من الطيور (على سبيل المثال الطيور الاستوائية مثل الببغاء). تم طلاء لوح الشواء بطبقة غير لاصقة تعتمد على PTFE. عند التسخين، قد تصدر الطبقة مقادير صغيرة من الغازات التي لا تضر مطلقاً بالأشخاص. لكن الأجهزة العصبية للطيور تكون حساسة للغاية من هذه الغازات.

### الوصف (الشكل A)

تم تصميم لوح الشواء Princess 102420 Table Chef للاستخدامات التالية:

- قلي أو شواء الأطعمة بدون استخدام الدهون،
  - الطهي بطريقة تيبانكي والقلي وحفلات الشواء.
- الجهاز مزود بلوح شواء ذات طبقة غير لاصقة. الجهاز مناسب للاستخدام المنزلي فقط.

1. الموصل

2. مؤشر الطاقة

3. مقبس الموصل

4. لوح الشواء

5. المقبض

### الاستخدام الأولي

#### الإعداد

- قم بتنظيف لوح الشواء بقطعة قماش رطبة.

### الاستخدام

#### التشغيل وإيقاف التشغيل (الشكل A)

- أدخل الموصل (1) في مقبس الموصل (3).
- أدخل قابس التيار الكهربائي في مقبس الحائط.
- مؤشر التيار الكهربائي (2) يضيء.
- انتظر 10 دقائق تقريباً إلى أن يصل لوح الشواء (4) إلى درجة الحرارة المطلوبة.
- لإيقاف تشغيل الجهاز، افصل قابس التيار الكهربائي عن مقبس الحائط. ينطفئ مؤشر التيار الكهربائي (2).
- افصل الموصل (1) عن مقبس الموصل (3).

### تلميحات للاستخدام المثالي

- قم بتجهيز المكونات.
- قم بتنظيف لوح الشواء بقطعة قماش رطبة أو منشفة ورقية عندما يكون لوح الشواء فاتراً.
- ضع الجهاز على سطح مستو ومستقر.
- أدخل الموصل في مقبس الموصل.
- أدخل قابس التيار الكهربائي في مقبس الحائط.
- انتظر 10 دقائق تقريباً إلى أن يصل لوح الشواء إلى درجة الحرارة المطلوبة.
- ملاحظة: سيتم شواء أو قلي القطع الصغيرة بشكل أفضل وبسرعة أكبر عن القطع الكبيرة.
- فحرب وقت الطهي المطلوب لتحصل على أفضل النتائج.

### إزالة التجميد

#### تنبيه!

- لا تستخدم عناصر التسخين الموجودة بالجهاز في إزالة تجميد الطعام. إذا استخدمت عناصر التسخين في إزالة تجميد الطعام، فسيتم طهي الطعام ببطء بدلاً من مجرد إزالة تجميده.

- لإزالة تجميد الطعام، ضع الطعام على لوح الشواء. تأكد من عدم إدخال قابس التيار الكهربائي في مقبس الحائط. تتم إزالة تجميد الطعام على لوح الشواء بشكل أسرع نسبياً من إزالة تجميدها على طبق بلاستيكي أو صيني على سبيل المثال.

### التنظيف والصيانة

#### تحذير!

- قبل التنظيف أو الصيانة، افصل قابس التيار الكهربائي عن مقبس الحائط وانتظر إلى أن يبرد الجهاز.
- لا تغمس الجهاز في الماء أو في أي سوائل أخرى لتنظيفها.
- لا تغمس الموصل في الماء أو السوائل الأخرى.



- بعد الاستخدام
- افصل قابس التيار الكهربائي عن التيار الكهربائي واترك الجهاز ليبرد قبل أن تتركه بلا مراقبة وقيل إعادته إلى مكانه أو تنظيفه أو فحص أي جزء من أجزائه.
- قم بتخزين الجهاز في مكان جاف عند عدم الاستخدام. تأكد من عدم وصول الأطفال إلى الأجهزة المخزنة.

### الفحص والإصلاح

- قبل الاستخدام، افحص الجهاز بحثًا عن أجزاء تالفة أو معيبة. افحص الجهاز بحثًا عن وجود كسر بأي جزء أو تلف بالمفاتيح والأشياء الأخرى التي يمكن أن تؤثر في التشغيل.
  - لا تستخدم الجهاز إن كان هناك أي جزء تالف أو معيب.
  - قم بإصلاح أو استبدال أي جزء تالف أو معيب بواسطة وكيل إصلاح معتمد.
  - لا تحاول أبدًا فصل أو استبدال أي أجزاء أخرى غير الأجزاء المحددة في هذا الدليل.
  - قبل الاستخدام، افحص كبل التيار الكهربائي بحثًا عن آثار بلي أو تلف.
  - لا تستخدم الجهاز إذا كان كبل التيار الكهربائي أو قابس التيار الكهربائي تالفاً أو معيباً. فإن كان كبل التيار الكهربائي أو قابس التيار الكهربائي تالفاً أو معيباً، فيجب استبداله من قبل الشركة المصنعة أو وكيل إصلاح معتمد.
  - إرشادات السلامة لجهاز Table Chef
  - قبل الاستخدام، تأكد دوماً من أن فلطية التيار الكهربائي هي الفلطية نفسها على لوحة التقدير بالجهاز.
  - قم بتوصيل الجهاز بمقبس حائط أرضي. إذا لزم الأمر، استخدم كبل توصيل أرضي بقطر مناسب (على الأقل 3 × 1 مم2).
  - للحصول على حماية إضافية، قم بتركيب الجهاز الحالي (RCD) بتيار تشغيل مقدر لا يتجاوز 30 ملي أمبير.
  - هذا الجهاز غير مخصص للتشغيل من خلال مؤقت خارجي أو وحدة تحكم عن بعد منفصلة.
- تأكد من عدم دخول الماء في فتحات القابس بكبل التيار الكهربائي وكبل التوصيل.
  - احرص دوماً على فك كبل التيار الكهربائي وكبل التوصيل كلياً.
  - استخدم فقط الموصل المناسب لتشغيل الجهاز.
  - ضع الجهاز على سطح مستو ومستقر.
  - ضع الجهاز على سطح مضاد للبقع ومقاوم للحرارة.
  - لا تضع الجهاز على صفيحة.
  - تأكد من أن هناك مساحة كافية حول الجهاز للسماح للحرارة بالخروج وتوفير تهوية كافية.
  - تأكد من عدم تلامس الجهاز بالمواد سريعة الاشتعال.
  - احتفظ بالجهاز بعيداً عن مصادر الحرارة.
  - تأكد من عدم وقوع الموصل في الماء أو السوائل الأخرى. إذا وقع الموصل في الماء أو السوائل الأخرى، فلا ترفع الموصل منها بيديك. افصل قابس التيار الكهربائي فوراً عن مقبس الحائط. إذا وقع الموصل في الماء أو السوائل الأخرى، فلا تستخدم الموصل مرة أخرى.
  - لا تغطي الجهاز.
  - لا تستخدم الفحم أو المواد القابلة للاحتراق المشابهة.
  - لا تدع أدوات المائدة المعدنية تلمس لوح الشواء لمنع الحاق التلف بالطبقة غير اللاصقة.
  - انتبه للبخار والقطرات المتناثرة عند وضع الطعام على لوح شواء ساخن.
  - تنبيه: قد تنتشر الشحوم الساخنة من لوح الشواء. لا تسكب الماء البارد على لوح الشواء الساخن.
  - سيتناثر الماء ويتلف لوح الشواء.
  - كن حريصاً دوماً عند لمس الجهاز. استخدم قفازات الفرن إذا احتجت إلى لمس الجهاز أثناء الاستخدام أو بعده بفترة وجيزة.
  - يصبح لوح الشواء ساخناً جداً أثناء الاستخدام. لا تلمس لوح الشواء الساخن. المس فقط المقابض عندما يكون لوح الشواء ساخناً.
  - تأكد من جفاف الأيدي قبل لمس الجهاز.
  - لا تقم بتحريك الجهاز أثناء تشغيله أو إذا ما زال ساخناً. افصل قابس التيار الكهربائي عن مقبس الحائط وانتظر إلى أن يبرد الجهاز.

## تهانينا!

لقد اشتريت الجهاز المنزلي Princess. نحن نهدف إلى توفير منتجات عالية الجودة بتصميم حسن وبسعر اقتصادي في متناول الجميع. ونأمل أنك ستستمتع باستخدام هذا الجهاز لسنوات عديدة.

## إرشادات الاستخدام

تم تجميع إرشادات الاستخدام في القسم التالي. تعرف على إرشادات السلامة أثناء رجوعك إلى إرشادات الاستخدام.

## إرشادات السلامة

### تحذير!

- تعامل مع الجهاز بنوع من الحرص.
  - انتبه للقطع الساخنة. يمكن أن يصبح السطح ساخناً عند تشغيل الجهاز.
  - تجنب تشغيل الجهاز عندما تكون يدك مبتلئين.
  - تجنب تشغيل الجهاز أثناء عدم ارتداء أي شيء في قدميك.
  - قم بتوجيه كبل التيار الكهربائي بعناية لتتأكد من أنه لا يتدلى على حافة الجزء المستخدم ومن أنه لن يعلق عرضاً أو يتم التعثر فيه.
  - احرص ألا تشد كبل التيار الكهربائي أبداً لفصل قابس التيار الكهربائي عن التيار الكهربائي. حافظ على كبل التيار الكهربائي بعيداً عن الحرارة والزيت والحواف الحادة.
  - تجنب فصل أي جزء أو ملحق عند توصيل قابس التيار الكهربائي بالتيار الكهربائي. احرص دوماً على فصل قابس التيار الكهربائي أولاً عن التيار الكهربائي.
  - إذا تلف كبل التيار الكهربائي أثناء الاستخدام، افصل قابس التيار الكهربائي على الفور عن التيار الكهربائي. لا تلمس كبل التيار الكهربائي قبل فصل قابس التيار الكهربائي عن التيار الكهربائي.
  - افصل قابس التيار الكهربائي عن التيار الكهربائي عند عدم استخدام الجهاز، وقبل التجميع أو الفك وقبل التنظيف والصيانة.
- ### سلامة الآخرين
- لا تسمح للأطفال أو أي شخص لا يعرف هذه الإرشادات باستخدام الجهاز.
  - لا تسمح للأطفال أو الحيوانات بالاقتراب من مكان الاستخدام. لا تسمح للأطفال أو الحيوانات بلمس الجهاز أو كبل التيار الكهربائي. يجب استخدام الجهاز بحرص ووجود إشراف عند وجود أطفال بالقرب منك.

- عند استخدام الأجهزة التي تعمل بالتيار الكهربائي، يلزم دوماً إتباع إرشادات السلامة الأساسية للحد من خطر نشوب حريق وصدمة كهربائية وإصابة شخصية.
- لا تستخدم الجهاز بالقرب من حوض الاستحمام أو الدُش أو حمام السباحة أو الأوعية الأخرى التي تحتوي على مياه.
- اقرأ الدليل بأكمله بعناية قبل الاستخدام.
- علماً بأن الغرض المنشود لاستخدام الجهاز تم توضيحه في هذا الدليل. ومن ثم فإن استخدام أي ملحق أو أداء أي عملية باستخدام هذا الجهاز غير تلك الموصى بها قد يؤدي إلى خطر حدوث إصابة شخصية.
- احتفظ بهذا الدليل للرجوع إليه في المستقبل.
- احرص دوماً على مراقبة الأطفال للتأكد من أنهم لا يلعبون بالجهاز.
- يمكن أن يؤدي استخدام هذا الجهاز بواسطة الأطفال أو الأشخاص المصابين بإعاقة حركية أو عقلية أو حسية أو جسدية أو الذين يفتقرون إلى الخبرة والمعرفة اللازمة إلى حدوث مخاطر. لذا يجب أن يوجه الأشخاص المسؤولون عن سلامة هؤلاء الأشخاص لهم إرشادات واضحة أو بشراف على استخدام الجهاز.



